

ATTREZZO PER LA REGOLAZIONE DELLA TENSIONE DELLA CINGHIA DI TRASMISSIONE

PER

YAMAHA TMAX 530cc

ISTRUZIONI :

SMONTARE IL SEMICARTER INFERIORE PARACINGHIA (1), ALLINEARE UNA VITE DELLA PULEGGIA (2) CON LA MEZZERIA DEL FORCELLONE (POSIZIONE CONSIGLIATA PER LA CORRETTA LETTURA DELLA TENSIONE).

SVITARE LA MANOPOLA DELL'ATTREZZO (3) E POSIZIONARLO SULLA CINGHIA COME INDICATO.

FACENDO RIFERIMENTO ALLA SCALA (4), AVVITARE LA MANOPOLA PORTANDOLA ALLA MISURA 12,8 (4), VALORE CONSIGLIATO DAL COSTRUTTORE DELLO SCOOTER.

LA TACCA SULLA SPINA (5) DEVE ALLINEARSI ALLA MANOPOLA (3).

PER REGOLARE LA TENSIONE, ALLENTARE IL DADO DEL PERNO DELLA RUOTA E I DUE TENDITORI (6) SUL FORCELLONE.

CON I TENDITORI (6) TENDERE O ALLENTARE LA CINGHIA ALLINEANDO LA TACCA SULLA SPINA (5) ALLA MISURA 12,8.

CONTROLLARE L'ALLINEAMENTO DELLA RUOTA PRIMA DI SERRARE IL DADO E BLOCCARE LE VITI DI REGOLAZIONE.

SUGGERIMENTO: QUANDO SI AVVERTE UN RUMORE ACCENTUATO O CIGOLIO LA CINGHIA E' TROPPO TESA. QUANDO LA CINGHIA SI USURA E' POCO TESA.

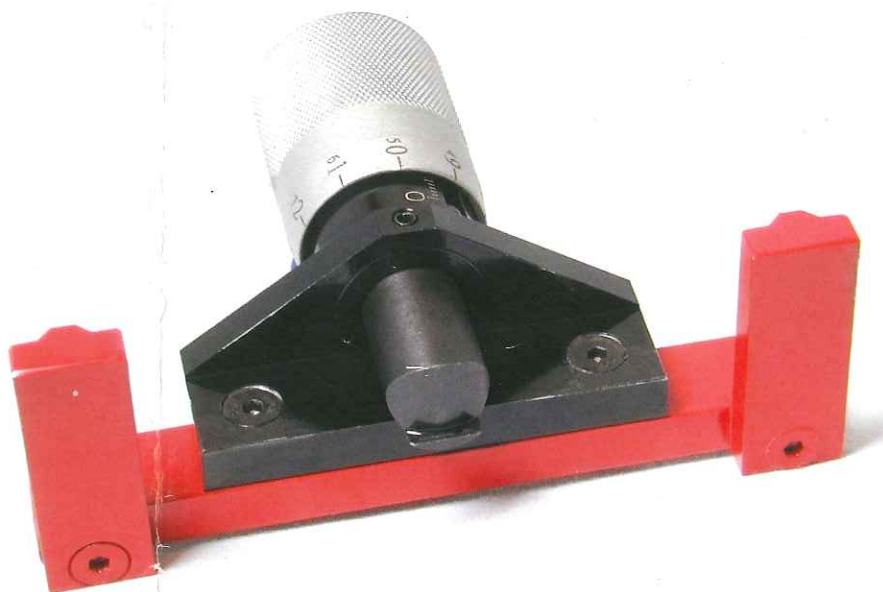
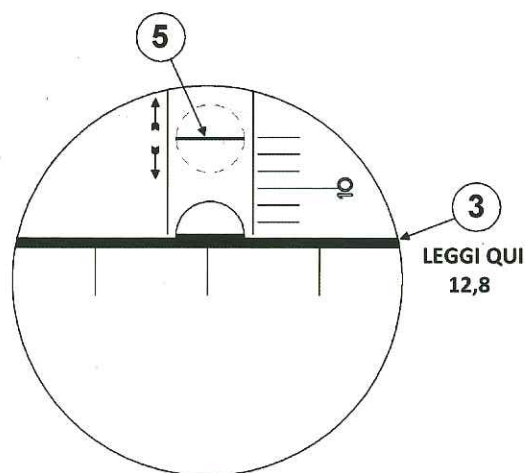
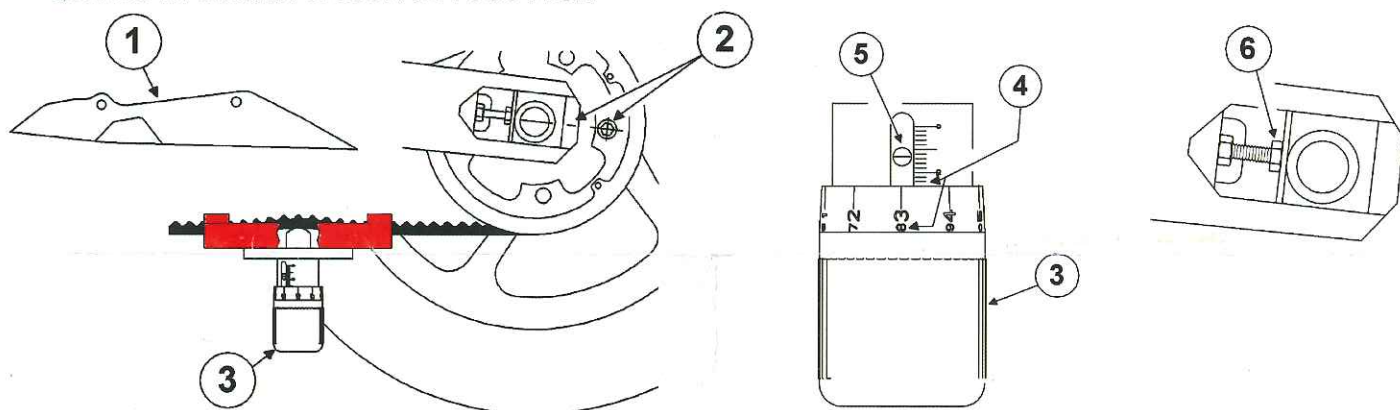

buzzetti®

MADE IN ITALY

ART 0312

