

Ventilvar 2000



  
**MALOSS**



# VENTILVAR 2000

Nuova semipuleggia fissa con lavorazione diamantata sulla superficie di scorrimento della cinghia e con angolo ricalcolato per incrementare ulteriormente il range di cambiata.

Questo elemento completa il Multivar e lo rende impareggiabile!

Adattabile anche al variatore originale.

**N.B.:** nel kit sono inclusi due rasamenti che devono essere montati come mostrato in figura SOLO nelle seguenti versioni:

- rasamento di spessore **0,5 mm:**  
**HONDA FORZA 125 ie 4T LC euro 3 <-2016 / euro 4 2017->**
- rasamento di spessore **1,5 mm:**  
**HONDA PCX 125 ie 4T LC euro 5 2021-> / HONDA SH mode 125 ie 4T LC euro 3 (JF51E)**
- rasamento di spessore **0,5 mm**  
+ rasamento di spessore **1,5 mm:**  
**HONDA ADV 150 ie 4T 2020->**

Speriamo che lei abbia trovato sufficientemente esaustive le indicazioni che precedono.

Nel caso in cui qualche punto le risultasse poco chiaro, potrà interpellarci per iscritto compilando l'apposito modulo inserito nella sezione "contatti" del ns. sito Internet (**malossistore.com**). Ringraziamo fin d'ora per le osservazioni e suggerimenti che vorrà eventualmente farci pervenire. La Malossi si commiata e coglie l'occasione per complimentarsi ulteriormente con Lei ed augurarle un Buon Divertimento. In BOCCA al LUPO e... alla prossima.

Le descrizioni riportate nella presente pubblicazione, si intendono non impegnative. Malossi si riserva il diritto di

apportare modifiche, qualora lo ritenesse necessario, al fine di migliorare il prodotto, e non si assume nessuna responsabilità per eventuali errori tipografici e di stampa. La presente pubblicazione sostituisce ed annulla tutte le precedenti riferite agli aggiornamenti trattati.

### **Garanzia**

Consulta le condizioni relative alla garanzia sul nostro sito **malossistore.com**.

**Prodotti riservati esclusivamente alle competizioni nei luoghi ad esse destinate secondo le disposizioni delle competenti autorità sportive. Decliniamo ogni responsabilità per l'uso improprio.**

# VENTILVAR 2000

The new fixed half-pulley features a diamond finish of the belt-side pulley surface and a redesigned working angle to further increase the gearing range.

This component completes the Multivar and renders it unparalleled!

Suitable even to original variator.

**N.B.:** two washers are included in the kit and must be fitted as shown in the figure in the following versions ONLY:

- **0.5 mm** thick washer:  
**HONDA FORZA 125 ie 4T LC euro 3 <-2016 / euro 4 2017->**
- **1.5 mm** thick washer:  
**HONDA PCX 125 ie 4T LC euro 5 2021-> / HONDA SH mode 125 ie 4T LC euro 3 (JF51E)**
- **0.5 mm** thick washer + **1.5 mm** thick washer:  
**HONDA ADV 150 ie 4T 2020->**

We hope you found the above instructions sufficiently clear. However, if any points are not particularly clear, please contact us completing the special form inserted in the "contact" section on our Internet site (**malossistore.com**). We thank you in advance for any comments and suggestions you may wish to send us. So goodbye from us all at Malossi, and please accept our compliments. Have Fun. GOOD LUCK and ... see you next time.

The descriptions in this publication are not binding. Malossi reserves the right to make modifications, if it considers them necessary, and does not accept any responsibility for any typographic or printing errors. This publication replaces all previous publications referring to

the updating matters contained therein.

### **Warranty**

Look up warranty terms in our website **malossistore.com**.

**These products are reserved solely for races in locations reserved for those purposes and in accordance with the regulations issued by the competent authorities for sports events. We decline any and all responsibility for improper use.**

# VENTILVAR 2000

Nouvelle semi-poulie fixe travaillée aux diamants sur la surface d'excursions de la courroie et avec l'angle recalculé afin d'augmenter ultérieurement le range de changement.

Cet élément vient en complément du Multivar et le rend indispensable !

Adaptable même au variateur d'origine.

**N.B.:** deux rondelles sont incluses dans le kit et doivent être montées comme indiqué sur la figure UNIQUEMENT dans les versions suivantes :

- Rondelle de **0,5 mm** d'épaisseur:  
**HONDA** FORZA 125 ie 4T LC **euro 3 <-2016 / euro 4 2017->**
- Rondelle de **1,5 mm** d'épaisseur:  
**HONDA** PCX 125 ie 4T LC **euro 5 2021-> / HONDA** SH mode 125 ie 4T LC **euro 3** (JF51E)
- Rondelle de **0,5 mm** d'épaisseur + Rondelle de **1,5 mm** d'épaisseur:  
**HONDA** ADV 150 ie 4T 2020->

Nous espérons que vous avez trouvé suffisamment claire les indications qui ont précédé. Dans le cas où certains points ne vous seraient pas clairs, ils vous est possible de nous interpeller en remplissant le module se trouvant dans la section "contact" de notre site internet (**malossistore.com**).

Nous vous remercions d'avance des éventuelles observations et suggestions que vous voudrez bien nous faire parvenir. Malossi prend maintenant congé et profite de l'occasion pour vous féliciter une fois encore et vous souhaiter un Bon Divertissement. BONNE CHANCE et...à la prochaine!

Les descriptions reportées dans cette publication n'engagent à rien. Malossi se réserve le droit d'apporter toutes les

modifications qu'elle jugera nécessaires et décline toute responsabilité pour d'éventuelles coquilles et erreurs d'impression. Cette publication remplace et annule toutes les publications précédentes relatives aux thèmes mis à jour.

### **Garantie**

Consultez les conditions relatives à la garantie sur notre site **malossistore.com**.

**Ces articles sont uniquement destinés aux compétitions dans les lieux qui leur sont réservés, conformément aux dispositions des autorités sportives compétentes. Nous déclinons toute responsabilité en cas d'utilisation abusive.**

# VENTILVAR 2000

Die neue Riemenscheibe besitzt auf der Riemenseite ein Diamant-Oberflächenfinish sowie einen überarbeiteten Wirkwinkel, um die Übersetzungsbreite zu vergrößern.

Die ultimative Ergänzung für unsere Multivar, welche diese noch einzigartiger macht!

Passt auch auf Originalvariator.

**N.B.:** Zwei Unterlegscheiben sind im Satz enthalten und müssen NUR bei den folgenden Ausführungen wie in der Abbildung gezeigt montiert werden:

- **0,5 mm** dicke Unterlegscheibe: **HONDA** FORZA 125 ie 4T LC **euro 3 <-2016 / euro 4 2017->**
- **1,5 mm** dicke Unterlegscheibe: **HONDA** PCX 125 ie 4T LC **euro 5 2021-> / HONDA** SH mode 125 ie 4T LC **euro 3** (JF51E)
- **0,5 mm** dicke Unterlegscheibe + **1,5 mm** dicke Unterlegscheibe: **HONDA** ADV 150 ie 4T 2020->

Wir hoffen, Ihnen mit den hier beschriebenen Anleitungen ausreichend Auskunft gegeben zu haben. Sollten Sie noch Fragen haben, so ersuchen wir Sie das spezielle Formular auf der "Kontakt" Seite auf unsererer Internetseite auszufüllen (**malossistore.com**). Wir danken Ihnen bereits im voraus für die an uns gerichteten Tipps und Anmerkungen. Malossi verabschiedet sich nun, wünscht Ihnen viel Spaß ... bis zum nächsten Mal.

Die Beschreibungen in dieser Anleitung sind nicht bindend. Malossi behält sich das Recht vor, notwendige Änderungen durchzuführen und kann nicht für etwaige inhaltliche oder Druckfehler verantwortlich gemacht werden. Diese Anleitung

ersetzt alle vorhergegangenen bezogen auf die erfolgten Änderungen darin.

### **Garantie**

Bitte prüfen Sie unsere Garantiebedingungen auf der Website **malossistore.com**.

**Diese Produkte sind ausschließlich für Wettkämpfe an den hierfür nach den Vorschriften der zuständigen Sportaufsichtsbehörden vorgesehenen Austragungsstätten bestimmt. Bei zweckwidriger Verwendung besteht keine Haftung.**

# VENTILVAR 2000

Nueva semipolea fija, trabajado con herramientas de diamante en la superficie de deslizamiento de la correa y con ángulo recalculado para incrementar el régimen de cambio.

Este elemento completa al Multivar y lo hace inigualable!

Adaptable al variador original.

**N.B.:** en el kit se incluyen dos arandelas que deben colocarse como se indica en la figura SÓLO en las siguientes versiones:

- arandela de **0,5 mm** de espesor:  
**HONDA FORZA 125 ie 4T LC euro 3 <-2016 / euro 4 2017->**
- arandela de **1,5 mm** de espesor:  
**HONDA PCX 125 ie 4T LC euro 5 2021-> / HONDA SH mode 125 ie 4T LC euro 3 (JF51E)**
- arandela de **0,5 mm** de espesor + arandela de **1,5 mm** de espesor:  
**HONDA ADV 150 ie 4T 2020->**

Esperamos que usted haya encontrado suficientemente claras las indicaciones precedentes; en el caso que cualquier punto no le resultase claro, podrá contactarnos por escrito redactando el formulario adaptado para ello incluido en la sección "contatti" de nuestra página web **malossistore.com**. Le agradecemos desde ahora las observaciones y las sugerencias que eventualmente querrá hacernos llegar. La Malossi se despide y aprovecha la ocasión para felicitarle y desearle una Mucha Diversión. BUENA SUERTE y.... hasta la próxima.

Las descripciones de la presente publicación no se consideran definitivas. Malossi se reserva el derecho de aportar modificaciones, cuando lo

considere necesario y no se asume ninguna responsabilidad por eventuales errores tipográficos y de impresión. La presente publicación sustituye y anula todas las precedentes que se refieren a las actualizaciones tratadas.

### **Garantía**

Consulta las condiciones relativas a la garantía en nuestra web **malossistore.com**.

**Productos reservados exclusivamente a las competiciones en los lugares destinados a ellas según las disposiciones de las autoridades deportivas competentes. Declinamos cualquier responsabilidad por el uso impropio.**

**HONDA FORZA 125 ie 4T LC**  
**euro 3 <-2016 / euro 4 2017->**

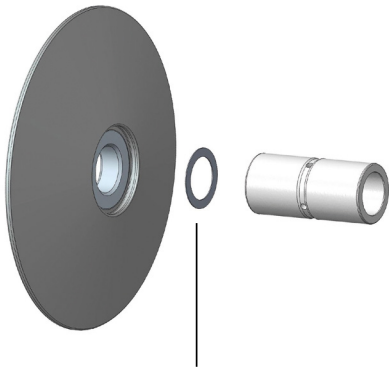

- Rasamento Malossi spessore **0.5 mm**
- Malossi washer **0.5 mm** thickness
- Rondelle Malossi épaisseur **0.5 mm**
- Malossi-Unterlegscheibe **0.5 mm** Dicke
- Arandela Malossi espesor **0.5 mm**

**HONDA PCX 125 ie 4T LC euro 5 2021->**  
**HONDA SH mode 125 ie 4T LC euro 3 (JF51E)**

- Rasamento Malossi spessore **1.5 mm**
- Malossi washer **1.5 mm** thickness
- Rondelle Malossi épaisseur **1.5 mm**
- Malossi-Unterlegscheibe **1.5 mm** Dicke
- Arandela Malossi espesor **1.5 mm**

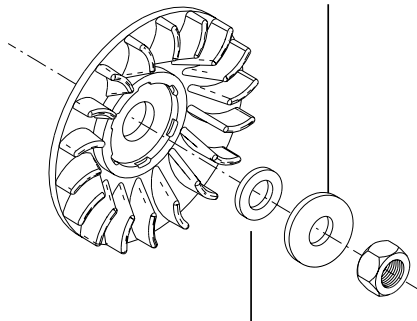

- Rasamento originale
- Original washer
- Rondelle d'origine
- Original-Unterlegscheibe
- Arandela original

## HONDA ADV 150 ie 4T 2020->

- Rasamenti Malossi spessore **0.5 mm + 1.5 mm**
- Malossi washers **0.5 mm + 1.5 mm** thickness
- Rondelles Malossi épaisseur **0.5 mm + 1.5 mm**
- Malossi-Unterlegscheiben **0.5 mm + 1.5 mm** Dicke
- Arandelas Malossi espesor **0.5 mm + 1.5 mm**

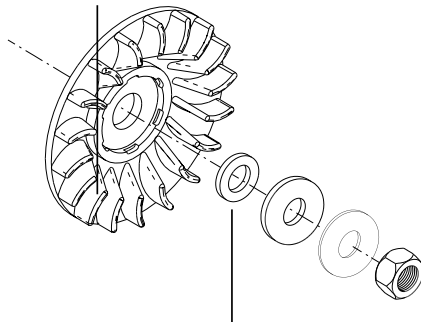

- Rasamento originale
- Original washer
- Rondelle d'origine
- Original-Unterlegscheibe
- Arandela original



# VENTILVAR 2000

Semipulegge  
Half-pulleys  
Demie-poulies  
Halbriemenscheiben  
Semipoleas

 **MADE IN ITALY**

**AGITARSI PRIMA DELL'USO**

Our Transmissions  
Univers



**malossi.com**

  
**MALOSS**  
**W**

11/2021 - 7318513