

BRIDGESTONE
Your Journey, Our Passion

BATTLAX ADVENTURECROSS **AX41**

Jusqu'au bout du monde avec le Battlax Adventurecross AX41 !

Le Battlax Adventurecross AX41 est le nouveau pneu trail tout-terrain de Bridgestone. Avec lui, vous dompterez allègrement toutes les pistes et vous ne craignez plus l'inconnu !

Comme son nom l'indique, le Battlax Adventurecross AX41 allie concrètement le savoir-faire de Bridgestone dans la catégorie trail standard sur route, avec la technologie Battlax et les innovations à la pointe de la gamme Battlecross en matière de positionnement des blocs pour le tout-terrain.

Les blocs de l'AX41 adoptent un profil et un positionnement des blocs ingénieux pour une efficacité, une résistance et une stabilité tant sur la route qu'en dehors.

Bridgestone complète son offre de produits en ajoutant à sa gamme un vrai pneu de trail tout-terrain.

Le Battlax Adventurecross AX41 de Bridgestone révolutionne les performances du pneu de trail tout-terrain.



1000 cm³

RACING
BATTLEAX
V02

BATTLEAX
RACING
R11

NEW
BATTLEAX
HYPERSPORT
S22

BATTLEAX SPORT TOURING
T31

BATTLECRUISE
H50

BATTLEAX
ADVENTURE
A41

600 cm³

RACING
BATTLEAX
W01

BATTLEAX
RACING STREET
RS10

BATTLEAX
HYPERSPORT
S21

BATTLEAX SPORT TOURING
T30 EVO

EXEDRA MAX

NEW
ADVENTURECROSS
AX41

400 cm³

BATTLEAX
BT-016 PRO
HYPERSPORT

BATTLEAX
BT-023
SPORT TOURING

NEW
ADVENTURECROSS
SCRAMBLER

BATTLECROSS
X10 X20 X30 X40

BATTLEAX SCOOTER
SC2

250 cm³

BATTLEAX
BT-016 PRO
HYPERSPORT

BATTLEAX
BT-023
SPORT TOURING

NEW
ADVENTURECROSS
AX41B

NEW
BATTLECROSS
E50

BATTLEAX SCOOTER
SC2 Rain

BATTLEAX
SC

Circuit

Sport

Tourisme

Spécial

Aventure

Tout-terrain

Scooter

Le Battlax Adventurecross AX41 de Bridgestone, le pneu qui repousse les limites.

Concept produit

Proposer un pneu trail véritablement tout-terrain à la hauteur des attentes des amateurs d'aventure. Permettre aux motards de partir à la conquête de nouveaux territoires au guidon de leur moto sans craindre des capacités du pneu.

Objectifs techniques

- Amélioration de la traction tout-terrain
- Accroissement de l'adhérence tout-terrain
- Longue durée de vie et faible usure irrégulière
- Aucun compromis au niveau des performances sur route

Méthodologie

- Sculpture et positionnement des blocs pour une incroyable performance
- Design des blocs renforçant leur rigidité
- Optimisation de l'offre dimensionnelle
- Adoption d'un composé haute résistance



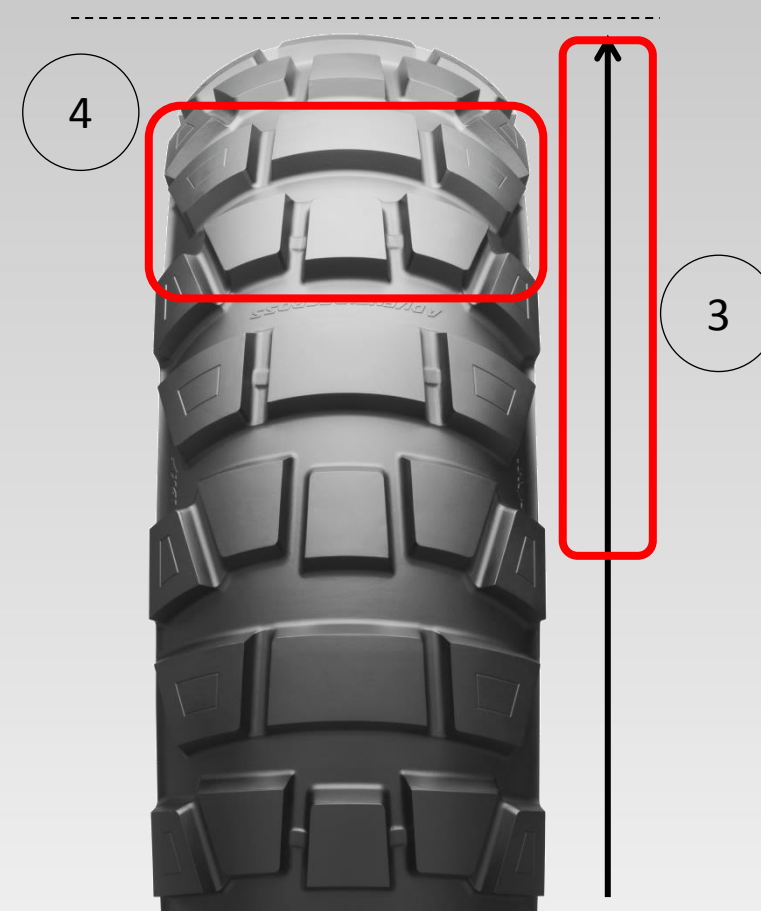
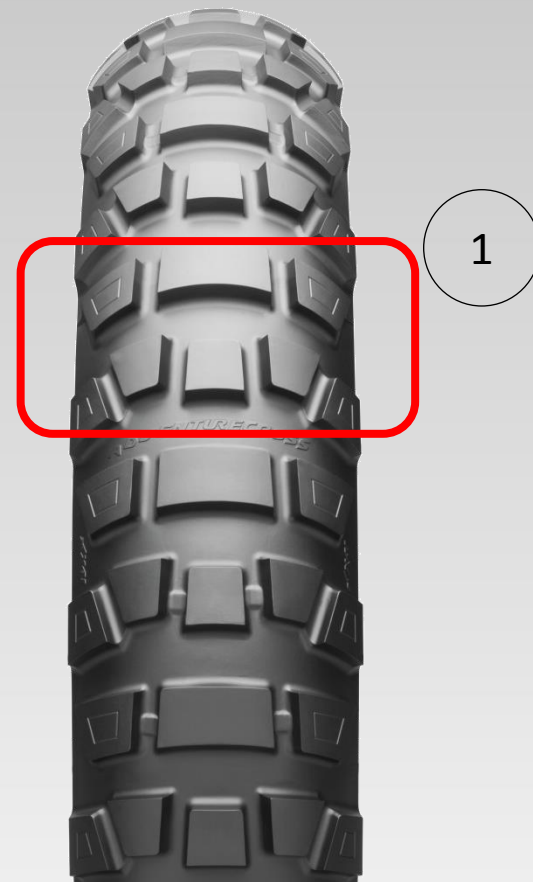

Profil et positionnement des blocs à l'avant

- 1) Optimisation de l'angle de la paroi des blocs :
 - Amélioration de la rigidité des blocs pour un meilleur ressenti.
- 2) Technologie anti-usure irrégulière A-IW (Anti – Irregular Wear) :
 - Elle consiste à réduire l'usure en dent de scie qui se forme sur le bord arrière du bloc dû à la déformation sous la contrainte des forces de freinage.
 - Ce nouveau profil lutte contre la déformation et prolonge la durée de vie du pneu.

Profil et positionnement des blocs à l'arrière

- 3) Redéfinition des dimensions du pneu afin d'augmenter le nombre total de blocs.
- 4) Agrandissement de la surface transversale et diminution de la longueur du pas :
 - Augmentation de la surface transversale de 30 % par rapport à l'A41.
 - Diminution de la longueur du pas afin d'accroître le nombre de blocs sur la circonférence du pneu de plus grand diamètre.
- 5) Renforcement de la rigidité et de la résistance du composé par rapport au pneu trail routier Battlax Adventure A41, afin de trouver le bon équilibre entre longue durée de vie et performances tout-terrain.

Avantages

- *Excellentes capacités tout-terrain*
- *Meilleure adhérence à la traction sur sol boueux*
- *Performances équilibrées, longue durée de vie*
- *Usure irrégulière limitée en utilisation sur route*

2 Technologie A-IW

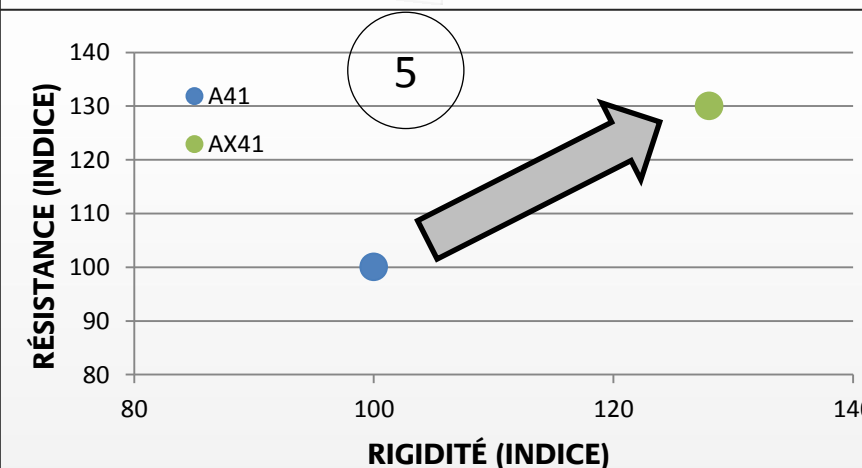
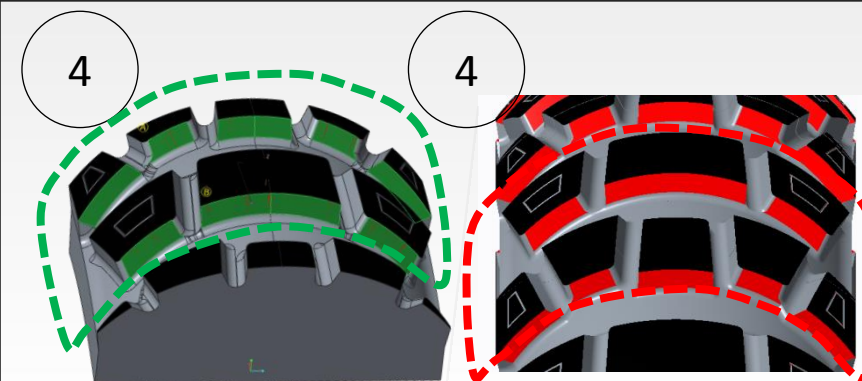
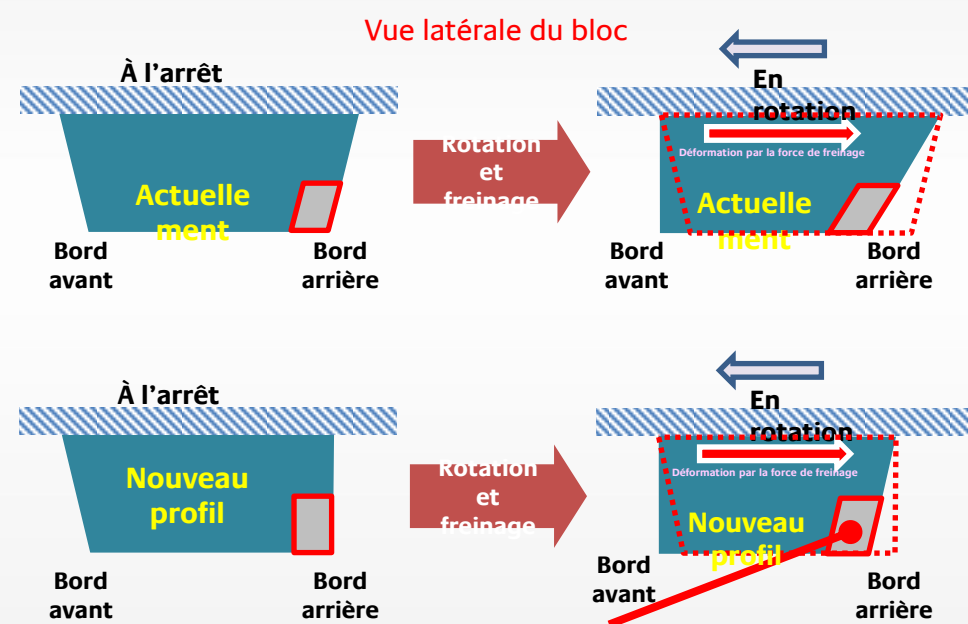

BRIDGESTONE
Your Journey, Our Passion



PRÉSENTATION DES PERFORMANCES

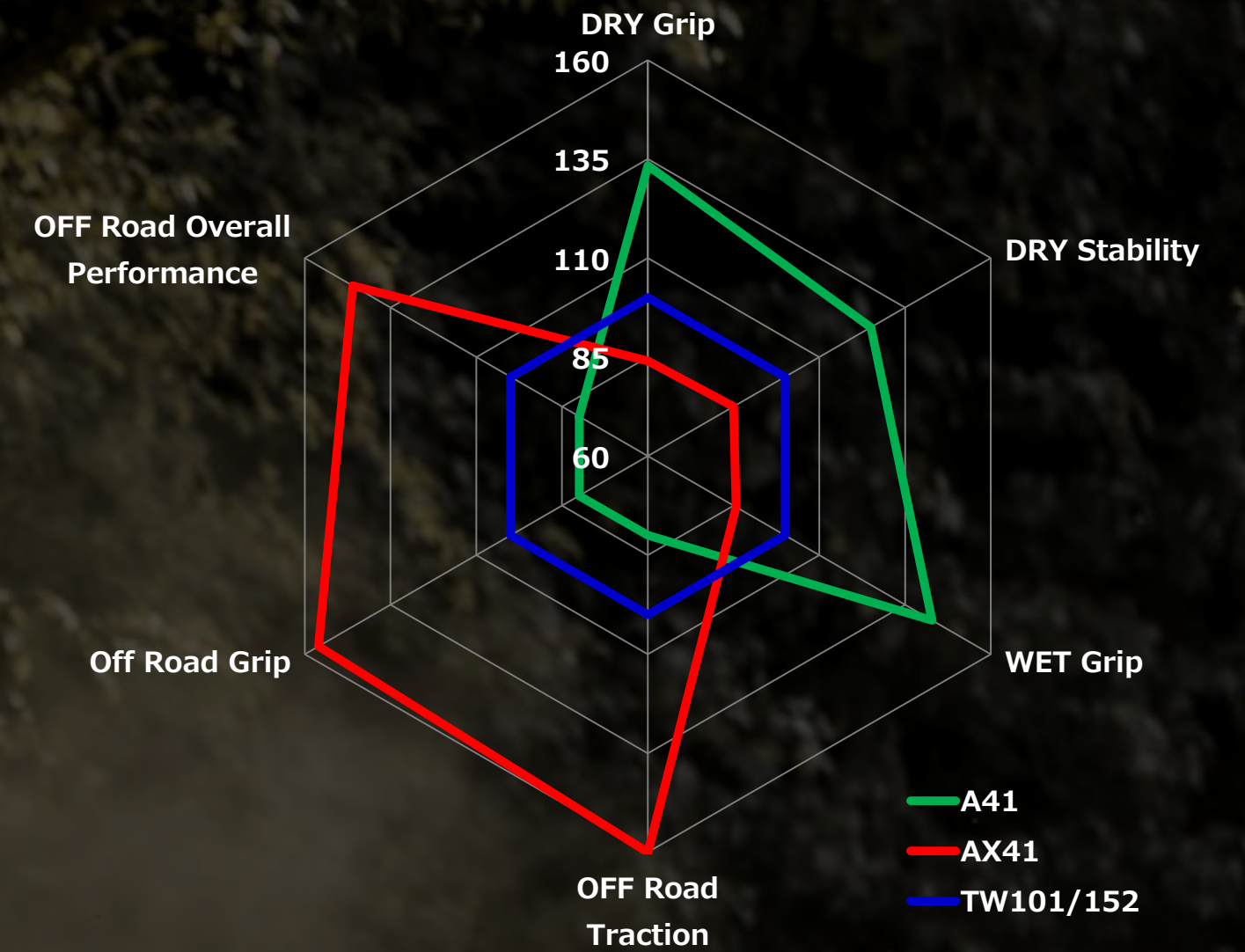

Performances

- *Combinaison des performances pour le trail sur route et tout-terrain*
- *Nette hausse des performances tout-terrain par rapport au pneu de trail route/tout-terrain Bridgestone : TW1XX (série TrailWing)*
- *Bonnes performances sur route en complément des capacités tout-terrain pour passer en toute sécurité de la route à la piste*

BATTLAX ADVENTURECROSS AX41

BRIDGESTONE
Your Journey, Our Passion



OFFRE DIMENSIONNELLE

N°	AV/AR	DIMENSION	UM*	M+S	Disponibilité
1	Avant	100/90 – 19 M/C 57Q TL	✓	✓	JAN 2019
2		110/80 B 19 M/C 59Q TL	✓	✓	
3		120/70 B 19 M/C 60Q TL	-	✓	
4		90/90 – 21 M/C 54Q TL	✓	✓	
5	Arrière	130/80 B 17 M/C 65Q TL	✓	✓	
6		140/80 B 17 M/C 67Q TL	✓	✓	
7		150/70 B 17 M/C 69Q TL	✓	✓	
8		170/60 B 17 M/C 72Q TL	✓	✓	
9		150/70 B 18 M/C 70Q TL	✓	✓	
10	Avant	100/90 – 18 M/C 56 P TL	✓	✓	JAN 2020
11		90/100 – 19 M/C 55P TL	✓	✓	
12		80/100 – 21 M/C 51P TT	-	✓	
13		2.75 – 21 M/C 45P TT	-	✓	
14	3.00 – 21 M/C 51P TT	-	✓		
15	Arrière	120/90 – 16 M/C 63P TL	✓	✓	
16		130/80 – 17 M/C 65P TL	✓	✓	
17		120/90 – 17 M/C 64P TL	✓	✓	
18		120/80 – 18 M/C 62P TL	✓	✓	
19		120/90 – 18 M/C 65P TL	✓	✓	
20		130/80 – 18 M/C 66P TL	✓	✓	
21		4.60 – 17 M/C 62P TT	-	✓	
22		4.00 – 18 M/C 64P TL	✓	✓	
23		4.10 – 18 M/C 59P TL	✓	✓	
24		4.60 – 18 M/C 63P TT	-	✓	

* Application UM : Utiliser une chambre à air en cas de montage sur une jante TubeType.

BATTLAX ADVENTURECROSS **AX41**



- *Hausse de 30 % de la rigidité et de la résistance du composé*
- *Traction élevée et grande adhérence en tout-terrain*
- *Lutte contre l'usure irrégulière pour une excellente durée de vie*

- *Gamme complète avec application UM*

BATTLAX ADVENTURECROSS **AX41**