



● Vielen Dank, dass Sie sich für unser Produkt entschieden haben. Bitte lesen Sie die Anleitungen vor der Installation/Inbetriebnahme gründlich durch und bewahren Sie sie für späteres Nachschlagen auf.

⚠ Achtung!

1. Befolgen Sie für die Installation bitte die beschriebenen Schritte. Eine durch eine fehlerhafte Installation verursachte Beschädigung ist dem Benutzer zuzuschreiben.
2. Es dürfen keine Teile demontiert oder verändert werden.
3. Das Öffnen des Messgeräts führt zum Erlöschen jeglicher Garantie. Wartungs- und Reparaturarbeiten dürfen nur von Fachkräften ausgeführt werden.

© SYMBOLBESCHREIBUNG:

HINWEIS Die Symbole weisen auf zusätzliche Anweisungen hin.

⚠ Einige Verfahren müssen befolgt werden, um zu verhindern, dass am Messgerät Schäden auftreten.

⚠ **WARNUNG!** Es müssen bestimmte Verfahren befolgt werden, um eigene oder Verletzungen anderer und Schäden am Fahrzeug zu vermeiden.

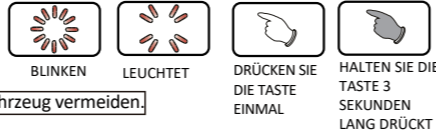

1-1 Zubehör

1 LCD-Messgerät x 1	2 Hauptkabelbaum x 1	3 Aktiver Geschwindigkeitssensor x 1	4 Drehzahlkabel (TYP A) x 1
5 Drehzahlkabelsatz (Typ B) x 1	6 Sensorkabelsatz x 1	7 Temperatursensor x 1	8 Externer Messgeräteschalter (Doppeltastentyp x 1)
9 Gummistreifen x 1	10 Halterung Geschwindigkeitssensor M8 / S-Typ x 1	11 Halterung Geschwindigkeitssensor M10 / S-Typ x 1	12 Sechskantschraube M5 x 5 x P0.8 x 2
13 2,5 mm Sechskantschlüssel x 1	14 3 mm Sechskantschlüssel x 1	15 Messgeräthalterung x 1	16 Schraube M4 x 12L mm x 3
17 Unterlegscheibe M5 x 3	18 Schraube M6 x 35L x 2	19 Schraube M8 x 30L x 2	20 Schraube M6 x 2
21 Schraube M8 x 2	22 Dichtungsring M6 x 2	23 Dichtungsring M8 x 2	

HINWEIS Wenden Sie sich bitte Ihren örtlichen Händler, wenn die Artikel, die Sie in der Verpackungsbox erhalten haben, nicht mit den oben aufgelisteten Artikeln übereinstimmen.

1-2 Optionales Zubehör

1 Halterung für Geschwindigkeitssensor, Winkeltyp BI003S01	2 Öltemperatursensor-Adapter M12 X P1.5 X 15L M14 X P1.25 X 15L M16 X P1.5 X 15L M18 X P1.5 X 15L M20 X P1.0 X 15L M20 X P1.5 X 15L BG*****	3 Wassertemperatursensor-Adapter M14 M16. M18 M22. M26 mm BG0*****	4 Signalanschlusskabel 20-c94300a
5 Sauerstoffsensor x 1 (WALKER, SMG) 28-bk00210	6 Sensor-Spund bf003r000e	7 Schraubenkappe ba550r020e	

HINWEIS Ein Teil des optionalen Zubehörs kann separat erworben werden. Wenden Sie sich für weitere Details bitte an den örtlichen Vertriebshändler.

2-1 Installationsanweisungen zur Verkabelung

Legende:
 Orange – Fahrtrichtungssignallampe links (+12 V)
 Grün / Rot – ABS-Lampe
 Grün – Ölstandlampe (-)
 Weiß – Neutrallampe (-)
 Blau – Fahrtrichtungssignallampe rechts (+12 V)
 Gelb – Fernlichtlampe (+12 V)
 Grün – Kraftstoff
 Violett – Motorlampe (-)
 Rot / Pluspol (Anschluss an die Batterie 12 V)
 Schwarz / Massekabel direkt an den negativen Batteriepol anschließen.
 Gelb-Weiß / Weiß-Schwarz – Temperatursensorklemmen
 Braun / Rot Drehzahlkabel, gemäß den Modellen in einer geeigneten Position anschließen.

Verkabelungsreferenz Hauptschalter:

	Netz	Schlüsselschalter EIN	Masse
YAMAHA	Rot	Braun	Schwarz
HONDA	Rot	Rot / Schwarz	Grün
SUZUKI		Schwarz	Grün
KAWASAKI	Weiß	Braun	Schwarz / Gelb
KYMCO	Rot	Schwarz	Grün
SYM	Rot	Schwarz	Grün
PGO	Rot / Weiß	Orange	Schwarz

HINWEIS Die oben angeführten Farben können je nach dem Modell unterschiedlich sein.

Referenz Drehzahlverkabelung:

	Netz	Schlüsselschalter EIN	Masse
YAMAHA	Gelb / Schwarz	BUELL	Rosa
HONDA	Gelb / Grün	CAGIVA	Grau/Grün
SUZUKI	Gelb / Blau	DUCATI	Grau/Grün
KAWASAKI	Helblau	H-D	Rosa
APRILIA	Grau/Violett	MV	Grau/Gelb
BMW	Schwarz	TRIUMPH	Rot
BENNELL	Grau/Violett		

HINWEIS Die oben angeführten Farben können je nach dem Modell unterschiedlich sein.

Verkabelungsreferenz Tankanzeige:

	Netz	Schlüsselschalter EIN	Masse
YAMAHA	Grün	KYMCO	Gelb-Weiß
HONDA	Gelb-Weiß	SYM	Gelb-Weiß
SUZUKI	Gelb-Weiß	PGO	Grau
KAWASAKI	Schwarz/Hellgrün		

HINWEIS Der Kraftstoffsensor ist elektronisch. Bitte nicht parallel zum Original anschließen, da sonst die Tankanzeige nicht funktioniert. Eine fehlerhafte Installation der Verkabelung der Tankanzeige kann zum Ausfall des Messgeräts führen.

HINWEIS Bei Anschluss der Stromversorgungsverkabelung bitte die Anweisungen sorgfältig befolgen. Wenn das rote und das braune Kabel parallel angeschlossen werden, funktioniert das Messgerät nicht ordnungsgemäß.

⚠ Installation des Drehzahlkabels

Wir empfehlen die Installation einer Zündkerze vom R-Typ oder die gleichzeitige Installation eines Zündkerzensteckers mit niedrigem Widerstand.

A. Verbinden Sie das Drehzahlkabel (Typ A) mit dem Zündkerzenkabel, indem Sie den Stecker und die Buchse verbinden.

B. Schließen Sie das Drehzahlkabel (Typ B) an den Messwertgeber an.

C. Verbinden Sie das Drehzahlkabel (Typ A) parallel mit dem originalen Drehzahlmesser-Signalkabel.

Die beste Signalquelle erhalten Sie in der Reihenfolge C>B>A. Testen Sie verschiedene Möglichkeiten, wenn Sie Probleme haben, das Drehzahlsignal zu erhalten.

2-2 Installationsanweisung

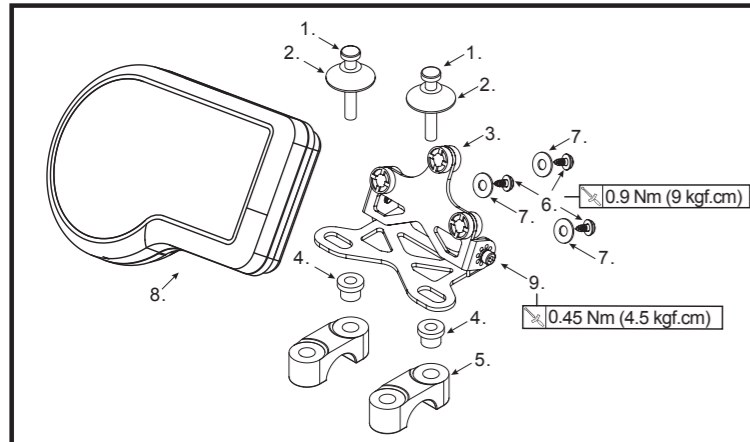

Befolgen Sie bei der Installation nachfolgende Schritte.

- Schraube M6 oder M8 x 2 (Zubehör 18 und 19)
- Schraube M6 oder M8 x 2 (Zubehör 20 und 21)
- Messgeräthalterung (Zubehör 15)
- Dichtung M6 oder M8 x 2 (Zubehör 22 und 23)
- Lenkstangenhalterung

HINWEIS Sie können die Messgeräthalterung auch an der originalen Messgeräthalterung installieren.

- Schraube M4 x 3 (Zubehör 16)
- Unterlegscheibe M5 x 3 (Zubehör 17)
- LCD-Messgerät (Zubehör 1)
- Mikro-Stellschraube für die Messgeräthalterung

HINWEIS Sie können zuerst den Winkel wählen und dann den Winkel mit der Schraube fixieren.

HINWEIS Die Schraube für die Lenkstangenhalterung und die Schraubenöffnung unterscheiden sich in Abhängigkeit vom Modell. Wir schlagen vor, dass Sie die Zusatzbaugruppe (Artikel 1.2.4) zur Befestigung verwenden.

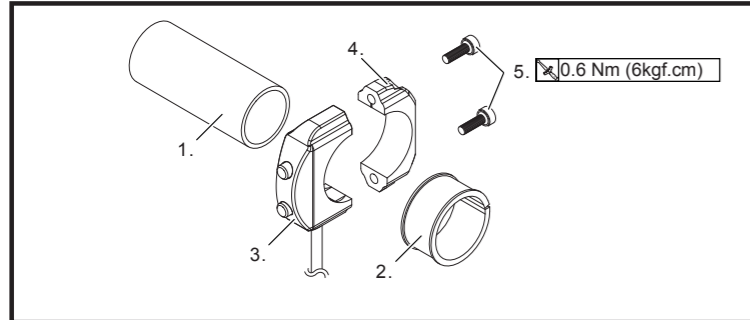

Befolgen Sie bei der Installation nachfolgende Schritte.

- Lenker
- Gummistreifen (Zubehör 9)
- Externer Messgeräteschalter (Doppeltastentyp) – Oberes Gehäuse (Zubehör 8)
- Externer Messgeräteschalter (Doppeltastentyp) – Unteres Gehäuse (Zubehör 8)
- Schraube M3 x 12 x P0,5 mm

VORSICHT! Die Gesamtlänge der Verkabelung beträgt 600 mm. Bitte achten Sie auf den Abstand zwischen der Kabelauftrittsöffnung und dem Ende der Lenkstange, um eine unzureichende Kabellänge zu vermeiden.

HINWEIS Der Gummistreifen (Zubehör 9) ist nicht erforderlich, wenn die Lenkstange 25,4 mm (1 Zoll) dick ist.

2-3 Installation des Sauerstoffsensors

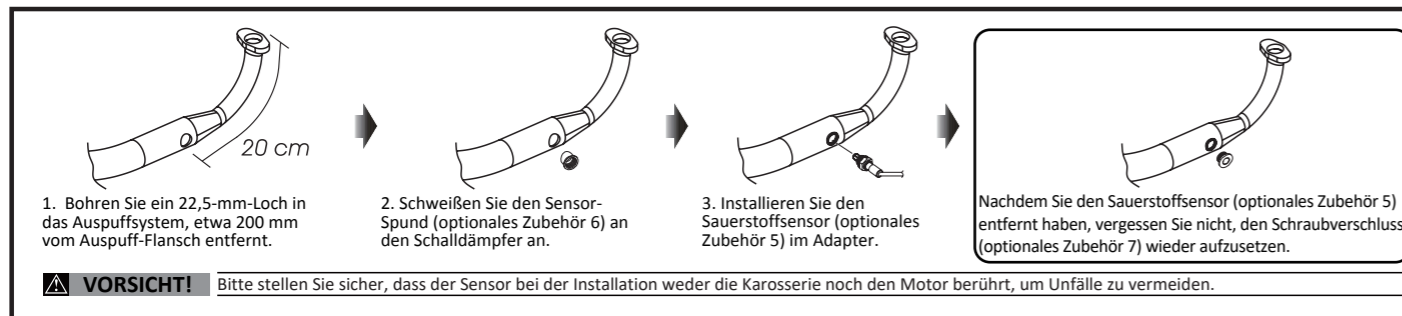

VORSICHT! Bitte stellen Sie sicher, dass der Sensor bei der Installation weder die Karosserie noch den Motor berührt, um Unfälle zu vermeiden.

MOTO / ROLLER

Anweisung für die S-Typ-Geschwindigkeitssensor-Halterung



Installieren Sie die S-Typ-Sensorhalterung.

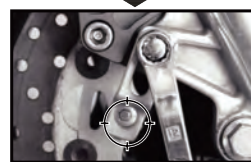

Stellen Sie die Position der Sensorhalterung so ein, dass der Sensor zum Magnet zeigt, um ein schlechtes Geschwindigkeitssignal oder einen Ausfall des Signals zu vermeiden!



Installieren Sie den Geschwindigkeitssensor an der Halterung.



Stellen Sie den Abstand zwischen Sensor und Magnet ein. Wir empfehlen, dass Sie sicherstellen, dass der Abstand unter 1 mm liegt, um ein gutes Geschwindigkeitssignal zu erhalten.

PS.



Der aktive Geschwindigkeitssensor kann an metallischen Teilen montiert werden, um die Geschwindigkeit zu erfassen.

Beispiel: 1 Die Brems Scheibenschraube.

Beispiel: 2 Die Brems Scheibe zur Erfassung des Scheibenspalts. (Bitte stellen Sie sicher, dass die Abstände zwischen den Spalten von vornherein gleich sind, um ein falsches Geschwindigkeitssignal zu vermeiden).

Beispiel: 3 Das Kettenrad zur Erfassung des Scheibenspalts. (Bitte stellen Sie sicher, dass die Abstände zwischen den Spalten von vornherein gleich sind, um ein falsches Geschwindigkeitssignal zu vermeiden).

Beispiel: 4 Hintere Scheibe – Erfassung des Spalts zwischen der Scheibe.

Wir empfehlen, dass Sie die Geschwindigkeit an den Brems Scheibenschrauben erfassen. Je mehr Sensorpunkte vorhanden sind, desto besser ist die Genauigkeit der Geschwindigkeit. Die maximale Anzahl an Sensorpunkten, die der Geschwindigkeitssensor erfassen kann, ist 40 Punkte pro Umdrehung.

⚠ Drehen Sie nach der Installation das Rad bitte von Hand, um zu prüfen, ob alles in Ordnung ist. Die LED am aktiven Geschwindigkeitssensor leuchtet auf, sobald das Signal erfasst wurde.

Beispiel 1

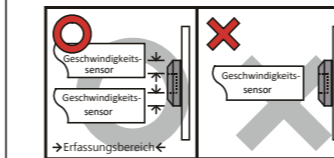

Innensechskant-Scheibenschraube
Bester Erfassungsbereich: Kante der Innensechskant-Scheibenschraube.
⚠ Bitte erfassen Sie das Signal nicht an der mittleren Öffnung der Innensechskantschraube, um ein falsches Signal zu vermeiden.

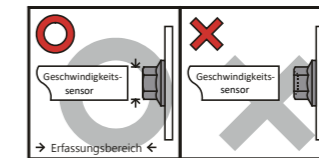

Sechskantschraube
Bester Erfassungsbereich: Mitte der Schrauben.
⚠ In der Mitte einiger Sechskantschrauben befindet sich eine kleine Öffnung. Wir empfehlen, dass Sie das Signal an der Kante der Schraube erfassen, wie bei der Innensechskantschraube.

Beispiel 2 und 4

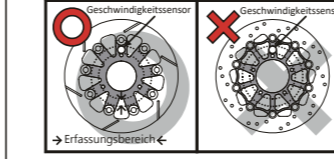

Brems Scheibe
Bester Erfassungsbereich: Bitte erfassen Sie das Geschwindigkeitssignal von den Spalten der Brems Scheibe.
⚠ Bitte beachten Sie, dass es Brems Scheiben gibt, bei denen die Spalten verschiedene Abstände haben. Bei diesen Scheiben funktioniert diese Methode nicht!

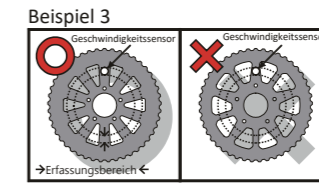

Kettenrad
Bester Erfassungsbereich: Bitte erfassen Sie das Geschwindigkeitssignal von den Spalten des Kettenrads.
⚠ Bitte beachten Sie, dass es Kettenräder gibt, bei denen die Spalten unterschiedliche Abstände haben. Bei diesen Kettenrädern funktioniert diese Methode nicht!

3-1 Größe des Messgeräts

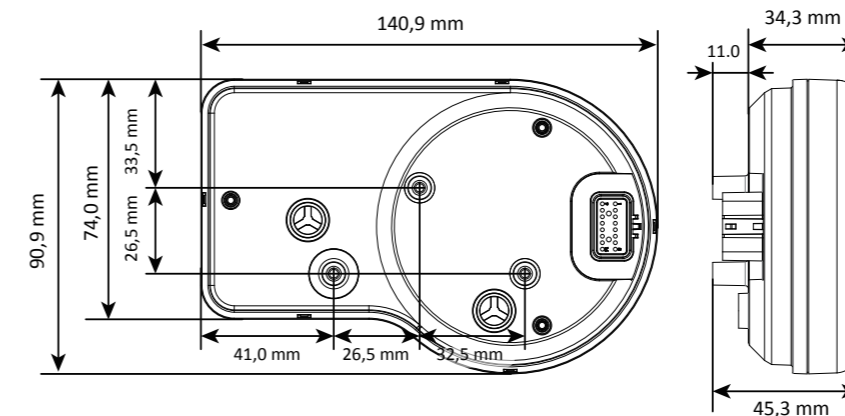

3-2 Anleitungen für die Grundfunktion

Warneinstellung Kraftstoff

- Einstellbereich: 0 bis 3/6
- Einstelleinheit: 1

Spannungswarnung

- Einstellbereich: 8,0 bis 18,0 V DC
- Einstelleinheit: 0,1 V DC

Motorölwartung

- Einstellbereich: 500 bis 16.000 km (300 bis 10.000 Meilen), AUS
- Einstelleinheit: 100 km (Meilen)

Einstellung der Schaltblitzwarnung

- Einstellbereich: 1.000 bis 15.000 U/min
- Einstelleinheit: 100 U/min

Drehzahlmesser

- Anzeigebereich: 0 bis 15.000 U/min

Kontrollleuchten

- Warnlampe (rot)
- Richtungslampe (grün)
- Fernlichtlampe (blau)
- Neutrallampe (grün)
- Motorlampe (gelb)
- Motoröllampe (rot)
- ABS-Lampe (gelb)

Einstellung der Geschwindigkeitsschwarze

- Einstellbereich: 30 bis 360 km/h (20 bis 225 MPH)
- Einstelleinheit: 1 km/h (MPH)

Überhitzung-Warneinstellung

- Einstellbereich: 60 bis 250 °C (140 bis 482 °F)
- Einstelleinheit: 1 °C (°F)

Ganganzeige

- Anzeigebereich: -, N, 1 bis höchster Gang (der höchste Gang basiert auf dem Gangerlernen)

Kraftstoffmesser

- Anzeigebereich: 6 Stufen

Tachometer

- Anzeigebereich: 0 bis 360 km/h (0 bis 225 MPH)
- Anzeigeeinheit: 1 km/h (MPH), umschaltbar

Uhrzeit

- Anzeigebereich: 00:00 bis 23:59 (24H), 0:00 bis 11:59 (12H)

Thermometer

- Anzeigeeinheit: °C und °F, umschaltbar
- Anzeigebereich: 0 bis 250 °C (32 bis 482 °F)
- Anzeigeeinheit: 0,1 °C (°F)

Messgerät für das Luft/Kraftstoff-Verhältnis

- Anzeigebereich: 12,1 bis 17,5
- Anzeigeeinheit: 0,1

Spannungsmesser

- Anzeigebereich: 8,0 bis 18,0 V DC
- LCD-Messgerät x 1



Kilometerzähler

- Anzeigebereich: 0 bis 999.999 km (Meilen) und kehrt bei Überschreiten auf Null zurück
- Anzeigeeinheit: 1 km (Meile)

Tageszähler A, B

- Anzeigebereich: 0,0 bis 9.999,9 km (Meilen), kann manuell auf Null zurückgesetzt werden
- Anzeigeeinheit: 0,1 km (Meile)

Motorölwartung

- Anzeigebereich: 500 bis 16.000 km (300 bis 10.000 Meilen) (vom Benutzer einstellbar) bis -999 km (Meilen)
- Anzeigeeinheit: 1 km (Meile)

3-3 Spezifikationen (Messgerät)

•Tachometer	Anzeigebereich: 0 bis 360 km/h (0 bis 225 MPH) Anzeigeeinheit: 1 km/h (MPH), umschaltbar	○Warneinstellung Kraftstoff	Einstellbereich: 0 bis 3/6, wenn der Einstellwert erreicht oder unterschritten wird, leuchtet die Warnleuchte auf. Einstelleinheit: 1
○Kilometerzähler	Anzeigebereich: 0 bis 9.999,9 km (Meilen) und kehrt dann zu Null zurück Anzeigeeinheit: 1 km (Meile)	•Uhrzeit	Einstellbereich: 00:00 bis 23:59 (24H) 00:00 bis 11:59 (12H)
○Tageszähler A, B	Anzeigebereich: 0 bis 9.999,9 km (Meilen), kann manuell auf Null zurückgesetzt werden Einstelleinheit: 0,1 km (Meile)	•Spannungsmesser	Anzeigebereich: 8,0 bis 18,0 V DC Anzeigeeinheit: 0,1 V DC
○Motorölwartung	Einstellbereich: 500 bis 16.000 km (300 bis 10.000 Meilen), AUS Einstelleinheit: 100 km (Meilen)	○Warnung niedrige Spannung	Einstellbereich: 8,0 bis 13,0 V DC, wenn der Einstellwert erreicht oder unterschritten wird, leuchtet die Warnleuchte auf. Einstelleinheit: 0,1 V DC
○Einstellung der Geschwindigkeitswarnung	Einstellbereich: 30 bis 360 km/h (20 bis 225 MPH), wenn der Einstellwert erreicht oder überschritten wird, leuchtet die Warnleuchte auf. Einstelleinheit: 1 km/h (MPH)	○Warnung hohe Spannung	Einstellbereich: 13,1 bis 18,0 V DC, wenn der Einstellwert erreicht oder überschritten wird, leuchtet die Warnleuchte auf. Einstelleinheit: 0,1 V DC
○Aufzeichnung max. Geschwindigkeit	Anzeigebereich: 0 bis 360 km/h (0 bis 225 MPH) Anzeigeeinheit: 1 km/h (MPH)	•Zielgeschwindigkeit	Einstellbereich: 30 bis 360 km/h (20 bis 225 MPH) Einstelleinheit: 5 km/h (MPH)
○Reifenumfang	Einstellbereich: 300 bis 2.500 mm Einstelleinheit: 1 mm	•Zielstrecke	Einstellbereich: 50 bis 1.500 m (1/32 bis 30/32 Meilen) Einstelleinheit: 50 m (1/32 Meile)
○Sensibler Punkt	Einstellbereich: 1 bis 40 P Einstelleinheit: 1 P	•Höchstgeschwindigkeit	Anzeigebereich Geschwindigkeit: 0 bis 360 km/h (0 bis 225 MPH) Strecke: 0 bis 999 m (0 bis 3.280 Fuß) Drehzahl: 0 bis 15.000 U/min Zeit: 0 bis 9: 59 bis 99
•Getriebemessgerät (Erlernung)	Anzeigebereich: -, N, 1 - der höchste Gang (der höchste Gang basiert auf dem Gangerlernen)	•Display-Hintergrundbeleuchtung	Einstellbereich: Auto (automatische Umschaltung je nach Lichteinfall: Tag-Modus-Anzeige für die helle Umgebung und Nacht-Modus-Anzeige für die dunkle Umgebung), Tag-Modus, Nacht-Modus.
○Aufzeichnung max. Gang	Anzeigebereich: -, N, 1 bis höchster Gang (der höchste Gang basiert auf dem Gangerlernen)	○Helligkeit der Hintergrundbeleuchtung (Tag)	Einstellbereich: 3/5 bis 5/5 (am hellsten) Einstelleinheit: 1/5
•Drehzahlmesser	Anzeigebereich: 0 bis 15.000 U/min	○Helligkeit der Hintergrundbeleuchtung (Nacht)	Einstellbereich: 1/5 (am dunkelsten) bis 5/5 (am hellsten) Einstelleinheit: 1/5
○Einstellung der Schaltblitzwarnung	Anzeigebereich: Dauerlich / Schnelles Blinken Einstellbereich: 1.000 bis 15.000 U/min Einstelleinheit: 100 U/min	○Farbe der Hintergrundbeleuchtung	Einstellbereich: weiß, rot, orange, grün, blau, Schalter zyklischer Wechsel
○Max. Drehzahl	Anzeigebereich: 0 bis 15.000 U/min (Auf dem MAX-Bildschirm zeigt der Zeiger die höchste bisher aufgezeichnete Drehzahl an).	•Einheit	Geschwindigkeitseinheit: km/h, MPH. Temperatureinheit: °C (Celsius) und °F (Fahrenheit)
○Einstellung der Drehzahl-Eingangssignalzähl	0,5, 1,0 bis 24,0	•Spannung	12 V DC
○Drehzahleingangsimpuls	Einstellbereich: Low-Act, High-Act	•Betriebstemperatur	-10 ~ +60 °C
•Thermometer	Anzeigebereich: 0 bis 250,0 °C (32,0 bis 482,0 °F) Anzeigeeinheit: 0,1 °C (°F)	•Technische Daten	JIS D 0203 (S2)
○Überhitzung-Warneinstellung	Einstellbereich: 60 bis 250 °C (140 bis 482 °F), wenn der Einstellwert erreicht oder überschritten wird, leuchtet die Warnleuchte auf. Einstelleinheit: 1 °C (°F)	•Abmessungen des Messgeräts	140,9 x 90,9 x 45,3 mm
○Aufzeichnung max. Temperatur	Anzeigebereich: 0 bis 250 °C (32,0 bis 482 °F)	•Gewicht des Messgeräts	Ca. 188 g
•Messgeräts für das Luft/Kraftstoff-Verhältnis	Anzeigebereich: 12,1 bis 17,5 Anzeigeeinheit: 0,1	•Kontrollleuchten	Richtungslampe (grün) Fernlichtlampe (Blau) Neutrallampe (grün) Motorlampe (gelb) Motoröllampe (rot) ABS-Lampe (gelb)
•Kraftstoffmesser	Anzeigebereich: 6 Stufen Anzeigeeinheit: 1 Stufe (16,6 %) Einstellbereich: 100 Ω, 250 Ω, 270 Ω, 390 Ω, 510 Ω, 1200 Ω, SW, Lernmodus, AUS	○Gemisch-Warnlampe	AUS, Schnell Blinken, Dauerlicht, Langsam Blinken/(Rot)
		○Überdrehzahllampe + Lichtsensor	Blinkt schnell, Dauerlicht/(Rot)

HINWEIS Entwurf und Spezifikationen können ohne vorherige Ankündigung geändert werden.

3-4 Abmessungen, Spezifikationen (Externer Messgeräteschalter)

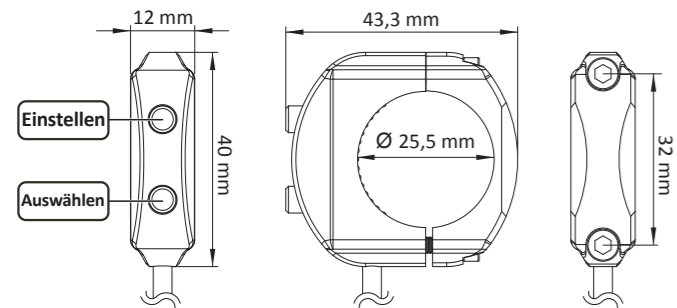

•Betriebs-Temperaturbereich	-10 ~ 60 °C
•Standard	JIS D 0203
•Betriebsspannung	Max. 30V DC / max. 50 mA / 1,6W
•Abmessungen	Ca. 43,3 x 40 x 12 mm
•Gewicht	Ca. 36 g

HINWEIS Externer Messgeräteschalter (Zubehör 8) ist für 7/8- und 1-Zoll-Lenkstangen geeignet.

HINWEIS Entwurf und Spezifikationen können ohne vorherige Ankündigung geändert werden.

3-5 Beschreibung der Tastenfunktionen

- Einstelltaste drücken.**
Aufzeichnungsbildschirm → Wechselt zyklisch zwischen Zielgeschwindigkeit, Zielstrecke und Höchstgeschwindigkeit.
Einstellbildschirm → Wechselt zur Einstellfunktion.
Funktionseinstellung-Bildschirm → Erhöht einen Wert fortlaufend.
- Einstelltaste drei Sekunden lang gedrückt halten.**
Hauptbildschirm → 1. Ruft die Schnelleinstellung für Uhr und Hintergrundbeleuchtung aus.
2. Kehrt von der Schnelleinstellung zum Hauptbildschirm zurück.
Aufzeichnungsbildschirm → Ruft die Schnelleinstellung für Zielstrecke, Zielgeschwindigkeit und Höchstgeschwindigkeit auf.
Einstellbildschirm → Wechselt zum Startbildschirm.
- Einstelltaste gedrückt halten.**
Funktionseinstellung-Bildschirm → Kumuliert den Wert, wechselt die Optionen zyklisch.
- Auswahltaste drücken.**
Hauptbildschirm → Wechselt zyklisch zwischen Kilometerzähler, Tageszähler A, Tageszähler B, Tageszähler O und MAX.
Aufzeichnungsbildschirm → Ruft den Überprüfungs-Bildschirm auf.
Einstellbildschirm → Wechselt zur Einstellfunktion.
Funktionseinstellung-Bildschirm → Bestätigt die Auswahl und wechselt zyklisch zur nächsten Funktionsoption auf derselben Seite.

- Auswahltaste 3 Sekunden lang gedrückt halten.**
Hauptbildschirm → Aufgezeichnete Werte von Kilometerzähler, Tageszähler A, Tageszähler B, Tageszähler O und MAX einzeln löschen oder zurücksetzen.
Aufzeichnungsbildschirm → Zielstrecke-, Zielgeschwindigkeits- oder Höchstgeschwindigkeits-Aufzeichnungen einzeln löschen.
Überprüfungs-Bildschirm → Ruft den Bildschirm zum Löschen des MAX-Datensatzes auf.
Einstellbildschirm → Ruft den Bildschirm der Einstellfunktion auf.
Funktionseinstellung-Bildschirm → Kehrt zum Einstellbildschirm zurück.
- Einstell- und Auswahltaste gleichzeitig drücken.**
Hauptbildschirm → Wechselt zum Aufzeichnungsbildschirm.
Aufzeichnungsbildschirm → Wechselt zum Überprüfungs-Bildschirm.
Überprüfungs-Bildschirm → Wechselt zum Hauptbildschirm.
- Auswahl- und Einstelltaste 3 Sekunden lang gleichzeitig gedrückt halten.**
Hauptbildschirm → Wechselt zum Einstellbildschirm.
Aufzeichnungsbildschirm → Wechselt zum Einstellbildschirm.
Testbildschirm → Wechselt zum Einstellbildschirm.

4 Beschreibung der Startbildschirm-Umschaltung

4-1 Beschreibung der Hauptbildschirm-Umschaltung

4-2 Beschreibung der Umschaltung des Aufzeichnung-Bildschirms (Zielgeschwindigkeit, Zielstrecke, Höchstgeschwindigkeit)



• Drücken Sie auf dem Hauptbildschirm gleichzeitig die **Einstell- und Auswahltaste**, um den Aufzeichnung-Bildschirm der Zielgeschwindigkeit aufzurufen.



• Drücken Sie auf dem Aufzeichnung-Bildschirm der Zielgeschwindigkeit die **Einstelltaste**, um den Aufzeichnung-Bildschirm der Zielstrecke aufzurufen.

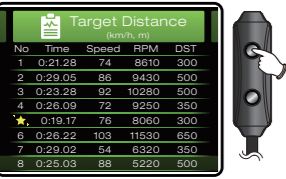

• Drücken Sie auf dem Aufzeichnung-Bildschirm der Zielstrecke die **Einstelltaste**, um den Aufzeichnung-Bildschirm der Höchstgeschwindigkeit aufzurufen.



• Drücken Sie auf dem Aufzeichnung-Bildschirm der Höchstgeschwindigkeit gleichzeitig die **Einstell- und Auswahltaste**, um den Überprüfungsbildschirm aufzurufen.



• Auf dem Überprüfungsbildschirm.

• Halten Sie unabhängig vom Aufzeichnung-Bildschirm die **Einstelltaste 3 Sekunden lang gedrückt**, um die **Schnelleinstellung für Leistungstest** aufzurufen.

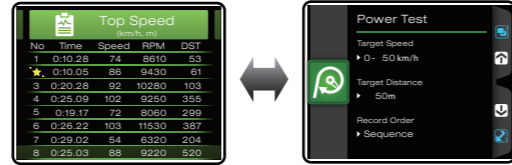

4-2-1 Beschreibung des Zielgeschwindigkeitstests



• Drücken Sie auf dem Aufzeichnung-Bildschirm der Zielgeschwindigkeit die **Auswahltaste**, um den Testbildschirm aufzurufen.
HINWEIS Starten Sie den Test erst, wenn das Motorrad vollständig zum Halten gekommen ist.



• Auf dem Testbildschirm.
WARNUNG! Benutzen Sie diese Funktion auf einer Rennstrecke, um Unfälle zu vermeiden.



• Wenn sich das Motorrad bewegt, beginnt der Timer automatisch zu blinken.
HINWEIS Der Timer funktioniert automatisch. Wenn sich Ihr Motorrad bewegt, beginnt der Timer die Zeit zu berechnen. Er stoppt automatisch, wenn Sie Ihr Motorrad angehalten haben.



• Beschleunigen.



• Wenn Sie die eingestellte Zielgeschwindigkeit (0 bis 110 km/h) erreicht haben, stoppt der Timer (19 Minuten und 20 Sekunden).



• Wenn die Geschwindigkeit auf 0 km/h (MPH) absinkt, wird der Aufzeichnung-Bildschirm für die Zielgeschwindigkeit angezeigt.



• Auf dem Aufzeichnung-Bildschirm für die Zielgeschwindigkeit.
• Halten Sie die **Auswahltaste 3 Sekunden lang gedrückt**, um die Zielgeschwindigkeit-Aufzeichnung zurückzusetzen.



• Drücken Sie die **Einstelltaste**, um das Löschen abzubrechen.
• Drücken Sie die **Auswahltaste**, um das Löschen zu bestätigen.

4-2-2 Beschreibung des Zielstreckentests

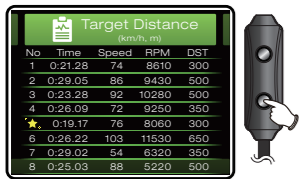

• Drücken Sie auf dem Aufzeichnung-Bildschirm für die Zielstrecke die **Auswahltaste**, um den Testbildschirm aufzurufen.
HINWEIS Starten Sie den Test erst, wenn das Motorrad vollständig zum Halten gekommen ist.



• Auf dem Testbildschirm.
WARNUNG! Benutzen Sie diese Funktion auf einer Rennstrecke, um Unfälle zu vermeiden.



• Wenn sich das Motorrad bewegt, beginnt der Timer automatisch zu blinken.
HINWEIS Das Produkt verwendet digitale Abtastung. Wenn das Fahrzeug startet, beginnt der Timer sofort mit der Messung. Bei Erreichen der Zielstrecke stoppt der Timer sofort die Messung.



• Beschleunigen.



• Wenn Sie die eingestellte Zielstrecke (100 m, 2/32 Meile) erreicht haben, stoppt der Timer (10 Minuten und 27 Sekunden).

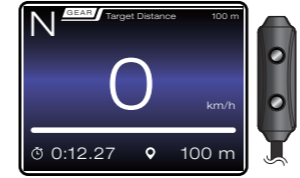

• Wenn die Geschwindigkeit auf 0 km/h (MPH) absinkt, wird der Aufzeichnung-Bildschirm für die Zielstrecke angezeigt.

4-2-3 Beschreibung des Höchstgeschwindigkeitstests



• Drücken Sie auf dem Aufzeichnung-Bildschirm für die Höchstgeschwindigkeit die **Auswahltaste**, um den Testbildschirm aufzurufen.
HINWEIS Starten Sie den Test erst, wenn das Motorrad vollständig zum Halten gekommen ist.



• Auf dem Testbildschirm.
WARNUNG! Benutzen Sie diese Funktion auf einer Rennstrecke, um Unfälle zu vermeiden.



• Wenn sich das Motorrad bewegt, beginnt der Timer automatisch zu blinken.
HINWEIS Anzeigebereich (Höchstgeschwindigkeit):
Geschwindigkeit: 0 bis 360 km/h (0 bis 225 MPH)
Strecke: 0 bis 999 m (0 bis 3.280 Fuß)
Drehzahl: 0 bis 15.000 U/min
Zeit: 0 bis 9 Std., 59 min, 99 s
HINWEIS Das Produkt verwendet digitale Abtastung. Wenn das Fahrzeug startet, beginnen der Kilometerzähler und der Timer sofort mit der Messung. Bei Erreichen der Höchstgeschwindigkeit stoppen Kilometerzähler und Timer sofort die Messung.
! Die Geschwindigkeitseinheit der Funktion ändert sich entsprechend 5-2 Geschwindigkeitseinheit ändern.



• Beschleunigen.



• Auf dem Aufzeichnung-Bildschirm für die Zielstrecke.
• Halten Sie die **Auswahltaste 3 Sekunden lang gedrückt**, um die Zielstrecke-Aufzeichnung zurückzusetzen.

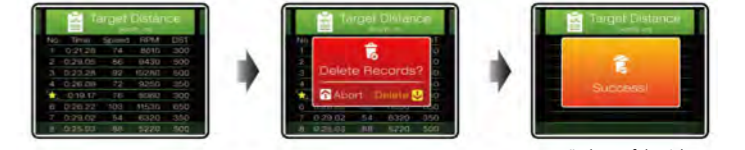

• Drücken Sie die **Einstelltaste**, um das Löschen abzubrechen.
• Drücken Sie die **Auswahltaste**, um das Löschen zu bestätigen.

• Löschen erfolgreich.



• Wenn Sie die Höchstgeschwindigkeit (100 km/h) erreicht haben, beendet das Messgerät das Messen der Strecke (510 m) und der Zeit (25 min und 65 s).



• Wenn die Geschwindigkeit auf 0 km/h (MPH) absinkt, wird der Aufzeichnung-Bildschirm für die Höchstgeschwindigkeit angezeigt.

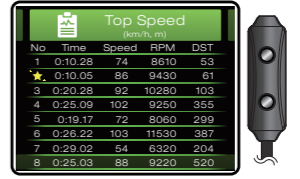

• Auf dem Aufzeichnung-Bildschirm für die Höchstgeschwindigkeit.
• Halten Sie die **Auswahltaste 3 Sekunden lang gedrückt**, um die Höchstgeschwindigkeit-Aufzeichnung zurückzusetzen.



• Drücken Sie die **Einstelltaste**, um das Löschen abzubrechen.
• Drücken Sie die **Auswahltaste**, um das Löschen zu bestätigen.

• Löschen erfolgreich.

4-3 Beschreibung der Umschaltung des Überprüfungsbildschirm



• Drücken Sie auf dem Hauptbildschirm zweimal gleichzeitig die **Einstell- und Auswahltaste**, um den Testbildschirm aufzurufen.



• Drücken Sie auf dem Überprüfungsbildschirm gleichzeitig die **Auswahl- und Einstelltaste**, um zum Hauptbildschirm zurückzukehren.
• Halten Sie die **Auswahltaste 3 Sekunden lang gedrückt**, um alle MAX-Aufzeichnungen zu löschen.



• Auf dem Hauptbildschirm.

5 Beschreibung der Einstellbildschirm-Umschaltung

- Halten Sie auf dem Hauptbild-, Aufzeichnungs- oder Überprüfungs-Bildschirm gleichzeitig die **Einstell- und Auswahltaste 3 Sekunden** lang gedrückt, um zum Einstellbildschirm zu wechseln.
- Wählen Sie mit der **Einstell- oder Auswahltaste** aus:

1. Uhr 2. Einheit (Geschwindigkeit / Temperatur) 3. Hintergrundbeleuchtung (Modus / Helligkeit / Farbe) 4. Geschwindigkeitswarnung 5. Schaltblitz-Warnung 6. Überhitzungswarnung 7. Spannungswarnung 8. Kraftstoffwarnung 9. Motorölwanterung 10. ABS-Warnung 11. Kontrolllampenwarnung 12. Reifenumfang (Sensorpunkt) 13. Gang 14. Drehzahleingangs- und Signalimpuls 15. Kraftstoffwiderstand 16. Luft-Kraftstoff-Verhältnis 17. LEISTUNGSTEST 18. Interner und externer Kilometerzähler usw.

- Halten Sie die **Auswahltaste 3 Sekunden** lang gedrückt, um den Funktionseinstellung-Bildschirm aufzurufen.
- Halten Sie auf dem Einstellbildschirm die **Einstelltaste 3 Sekunden** lang gedrückt, um zum Startbildschirm zu wechseln.

HINWEIS Halten Sie auf dem Einstellbildschirm die Einstelltaste 3 Sekunden lang gedrückt, um zum Startbildschirm zu wechseln.



5-1 Uhrzeiteinstellung

- Halten Sie auf dem Hauptbildschirm gleichzeitig die **Auswahl- und Einstelltaste 3 Sekunden** lang gedrückt, um den Uhrzeiteinstell-Bildschirm aufzurufen.

- **Beispiel: Einstellen der Zeit (Minuten) auf 10 Minuten.**
- Gehen Sie mit der **Auswahltaste** zur einzustellenden Ziffer.
- ⚠ **Jetzt blinkt der Einstellwert!**
- HINWEIS** Einstellbereich: 00 bis 59 Minuten
Standardwert: 0

- **Beispiel: Wechseln des Zeitformats auf 12H.**
- Wählen Sie mit der **Einstelltaste** die einzustellende Zahl aus.
- ⚠ **Jetzt blinkt der Einstellwert!**
- HINWEIS** Einstellbereich: 12H, 24H
Standardwert: 24H

- Wählen Sie mit der **Einstelltaste** die einzustellende Zahl aus.

- **Beispiel: Wechseln des Zeitformats von 24H auf 12H.**
- Rufen Sie mit der **Auswahltaste** den Einstellbildschirm für die Stundeneinstellung der Zeit auf.

- **Beispiel: Einstellen der Minuten von 0 auf 10 Minuten.**
- Kehren Sie mit der **Auswahltaste** zum Uhrzeit-Bildschirm zurück.

- **Beispiel: Einstellen der Zeit (Stunden) auf 10 Uhr.**
- Wählen Sie mit der **Einstelltaste** die einzustellende Zahl aus.
- ⚠ **Jetzt blinkt der Einstellwert!**
- HINWEIS** Die Reihenfolge der Cursor-Bewegung:
Stunden → Ziffer für 10er-Minuten → Ziffer für Minuten
- HINWEIS** Einstellbereich: 1 bis 12 (12H)
0 bis 23 (24H)
Standardwert: 12 (12H) / 0 (24H)

- Uhrzeit-Bildschirm.

- **Beispiel: Einstellen der Zeit von 12:00 AM (12:00 Uhr) auf 10:00 PM (22:00 Uhr).**
- Rufen Sie mit der **Auswahltaste** den Einstellbildschirm für die Stundeneinstellung der Zeit auf.

5-2 Einheiteneinstellung (Geschwindigkeit, Temperatur)

- Halten Sie auf dem Einheitenbildschirm die **Auswahltaste 3 Sekunden** lang gedrückt, um die Geschwindigkeitseinheit zu ändern.

- **Beispiel: Einstellen der Temperatureinheit auf °F.**
- Wählen Sie mit der **Einstelltaste** die einzustellenden Optionen aus.
- ⚠ **Jetzt blinkt der Einstellwert!**
- HINWEIS** Einstellbereich: °C (Celsius) und °F (Fahrenheit)
Standardwert: °C (Celsius)

- **Beispiel: Einstellen der Geschwindigkeitseinheit auf MPH.**
- Wählen Sie mit der **Einstelltaste** die einzustellenden Optionen aus.
- ⚠ **Jetzt blinkt der Einstellwert!**
- HINWEIS** Einstellbereich: km/h, MPH
Standardwert: km/h

- **Beispiel: Temperatureinheit von °C (Celsius) auf °F (Fahrenheit) wechseln.**
- Kehren Sie mit der **Auswahltaste** zum Einheitenbildschirm (Geschwindigkeit, Temperatur) zurück.

- **Beispiel: Einstellen der Geschwindigkeitseinheit von km/h auf MPH.**
- Rufen Sie mit der **Auswahltaste** den Einstellbildschirm für die Temperatureinheit auf.

- Einheitenbildschirm (Geschwindigkeit, Temperatur).

5-3 Einstellen der Hintergrundbeleuchtung (Modus / Helligkeit / Farbe)

● Halten Sie im Bildschirm für die Hintergrundbeleuchtung die **Auswahltaste 3 Sekunden** lang gedrückt, um die Einstellung des Hintergrundmodus aufzurufen.

● **Beispiel: Einstellen des Modus auf Nachtmodus.**
 ● Wählen Sie mit der **Einstelltaste** die einzustellenden Optionen aus.
 ⚠ **Jetzt blinkt der Einstellwert!**
HINWEIS Einstellung Auto (automatische Umschaltung je nach Lichteinfall: Tag-Modus-Anzeige für die helle Umgebung und Nacht-Modus-Anzeige für die dunkle Umgebung), Tag-Modus, Nacht-Modus.
 Standardwert: Auto.

● **Beispiel: Hintergrund von Auto- auf Nachtmodus einstellen.**
 ● Rufen Sie mit der **Auswahltaste** den Einstellbildschirm für die Helligkeit der Hintergrundbeleuchtung (Tag) auf.

● **Beispiel: Einstellen der Hintergrundbeleuchtung (Tag) auf 4 (80 %).**
 ● Wählen Sie mit der **Einstelltaste** die einzustellende Zahl aus.
 ⚠ **Jetzt blinkt der Einstellwert!**
HINWEIS Einstellbereich: 3 bis 5 (am hellsten).
 Einstelleinheit: 20 % pro Stufe
 Standardwert: 5 (100 %)
HINWEIS Die Helligkeit der Hintergrundbeleuchtung ändert sich sofort nach Einstellen des Wertes.

● **Beispiel: Die Helligkeitseinstellung der Hintergrundbeleuchtung (Tag) wird von 5 (100 %) auf 4 (80 %) geändert.**
 ● Rufen Sie mit der **Auswahltaste** den Einstellbildschirm für die Helligkeit der Hintergrundbeleuchtung (Nacht) auf.

● **Beispiel: Einstellen der Hintergrundbeleuchtung (Nacht) auf 2 (40 %).**
 ● Wählen Sie mit der **Einstelltaste** die einzustellende Zahl aus.
 ⚠ **Jetzt blinkt der Einstellwert!**
HINWEIS Einstellbereich: 1 (am dunkelsten) bis 5 (am hellsten), 5 verschiedene Stufen verfügbar.
 Einstelleinheit: 20 % pro Stufe
 Standardwert: 3 (60 %).
HINWEIS Die Helligkeit der Hintergrundbeleuchtung ändert sich sofort nach Einstellen des Wertes.

● **Beispiel: Die Helligkeitseinstellung der Hintergrundbeleuchtung (Nacht) wird von 3 (60 %) auf 2 (40 %) geändert.**
 ● Rufen Sie mit der **Auswahltaste** den Einstellbildschirm für die Hintergrundfarbe auf.

● **Beispiel: Einstellen der Hintergrundfarbe auf Blau.**
 ● Wählen Sie mit der **Einstelltaste** die Farbe aus.
 ⚠ **Jetzt blinkt der Einstellwert!**
HINWEIS Wechselt die Farbe entsprechend folgender Reihenfolge: weiß, rot, orange, grün, blau.
HINWEIS Standardwert: Weiß.
HINWEIS Die Hintergrundfarbe ändert sich sofort nach Einstellen des Wertes.

● **Beispiel: Wechseln der Hintergrundfarbe von Weiß auf Blau.**
 ● Kehren Sie mit der **Auswahltaste** zum Bildschirm für die Hintergrundbeleuchtung zurück.

● Bildschirm für die Hintergrundbeleuchtung.

5-4 Einstellung der Geschwindigkeitswarnung

● Halten Sie im Bildschirm für die Hintergrundbeleuchtung die **Auswahltaste 3 Sekunden** lang gedrückt, um die Einstellung der Geschwindigkeitswarnung aufzurufen.

● **Beispiel: Einstellen des Werts der Geschwindigkeitswarnung auf 80 km/h.**
 ● Gehen Sie mit der **Auswahltaste** zur einzustellenden Ziffer.
 ⚠ **Jetzt blinkt der Einstellwert!**
HINWEIS Einstellbereich: 30 bis 360 km/h (20 bis 225 MPH)
 Standardwert: 60 km/h (38 MPH)

● Wählen Sie mit der **Einstelltaste** die einzustellende Zahl aus.

● **Beispiel: Wert der Geschwindigkeitswarnung von 60 km/h auf 80 km/h ändern.**
 ● Kehren Sie mit der **Auswahltaste** zum Einstellungsbildschirm für die Geschwindigkeitswarnung zurück.

● Bildschirm für die Geschwindigkeitswarnung.

5-5 Einstellung der Schaltblitzwarnung

● Halten Sie auf dem Bildschirm für die Schaltblitzwarnung die **Auswahltaste 3 Sekunden** lang gedrückt, um die Einstellung der Schaltblitzwarnung (Dauerlicht) aufzurufen.

● **Beispiel: Einstellen des Werts der Schaltblitzwarnung (Dauerlicht) auf 12.000 U/min.**
 ● Gehen Sie mit der **Auswahltaste** zur einzustellenden Ziffer.
 ⚠ **Jetzt blinkt der Einstellwert!**
HINWEIS Einstellbereich: 1.000 bis 15.000 U/min
 Standardwert: 9.000 U/min

● Wählen Sie mit der **Einstelltaste** die einzustellende Zahl aus.

● **Beispiel: Wert der Schaltblitzwarnung (Dauerlicht) von 9.000 U/min auf 12.000 U/min ändern.**
 ● Rufen Sie mit der **Auswahltaste** die Einstellung der Schaltblitzwarnung (schnelles Blinken) auf.

● **Beispiel: Einstellen des Werts der Schaltblitzwarnung (schnelles Blinken) auf 11.000 U/min.**
 ● Gehen Sie mit der **Auswahltaste** zur einzustellenden Ziffer.
 ⚠ **Jetzt blinkt der Einstellwert!**
HINWEIS Einstellbereich: 1.000 bis 15.000 U/min
 Standardwert: 8.000 U/min.
 ⚠ Sie blinkt, wenn sie den Wert der Schaltblitzwarnung erreicht.

● Wählen Sie mit der **Einstelltaste** die einzustellende Zahl aus.

● **Beispiel: Wert der Schaltblitzwarnung (schnelle Blinken) von 8.000 U/min auf 11.000 U/min ändern.**
 ● Kehren Sie mit der **Auswahltaste** zum Bildschirm für Schaltblitzwarnung zurück.

● Bildschirm für die Schaltblitzwarnung.

5-6 Überhitzung-Warneinstellung

● Halten Sie auf dem Bildschirm der Überhitzungswarnung die **Auswahltaste 3 Sekunden** lang gedrückt, um die Einstellung der Überhitzungswarnung aufzurufen.

● **Beispiel: Einstellen des Werts der Überhitzungswarnung auf 120 °C.**
 ● Gehen Sie mit der **Auswahltaste** zur einzustellenden Ziffer.
 ⚠ **Jetzt blinkt der Einstellwert!**
HINWEIS Einstellbereich: 60 bis 250 °C (140 bis 482 °F).
 Standardwert: 90 °C (194 °F).

● Wählen Sie mit der **Einstelltaste** die einzustellende Zahl aus.

● **Beispiel: Wert der Überhitzungswarnung von 90 °C auf 120 °C ändern.**
 ● Kehren Sie mit der **Auswahltaste** zum Einstellungsbildschirm für die Überhitzungswarnung zurück.

● Bildschirm der Überhitzungswarnung.

5-7 Einstellung der Spannungswarnung

● Halten Sie auf dem Bildschirm der Spannungswarnung die **Auswahltaste 3 Sekunden** lang gedrückt, um die Einstellung der Spannungswarnung aufzurufen.

● **Beispiel: Wert der Unterspannungswarnung auf 11,0 V DC einstellen.**
 ● Wählen Sie mit der **Einstelltaste** die einzustellende Zahl aus.
 ⚠ **Jetzt blinkt der Einstellwert!**
HINWEIS Einstellbereich: 8,0 bis 13,0 V DC.
 Standardwert: 11,5 V DC.

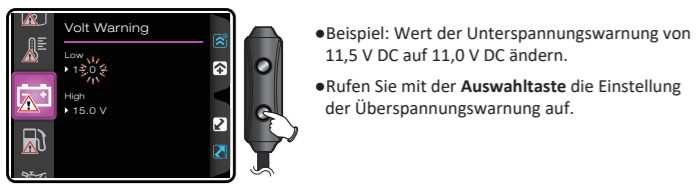

- Beispiel: Wert der Unterspannungswarnung von 11,5 V DC auf 11,0 V DC ändern.
- Rufen Sie mit der **Auswahl**taste die Einstellung der Überspannungswarnung auf.

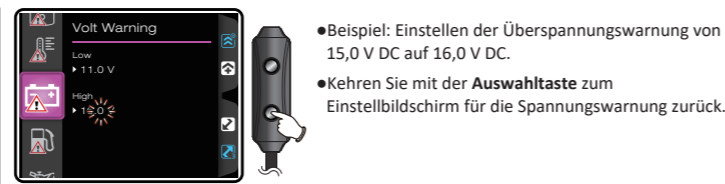

- Beispiel: Einstellen der Überspannungswarnung von 15,0 V DC auf 16,0 V DC.
- Kehren Sie mit der **Auswahl**taste zum Einstellbildschirm für die Spannungswarnung zurück.

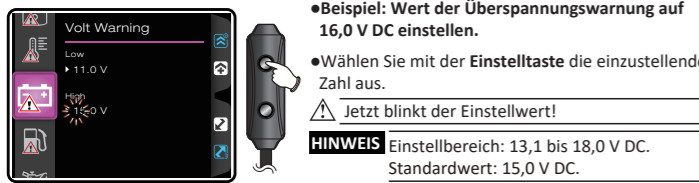

- Beispiel: Wert der Überspannungswarnung auf 16,0 V DC einstellen.
- Wählen Sie mit der **Einstell**taste die einzustellende Zahl aus.
- ⚠ Jetzt blinkt der Einstellwert!
- HINWEIS** Einstellbereich: 13,1 bis 18,0 V DC. Standardwert: 15,0 V DC.



•Bildschirm für die Spannungswarnung.

5-8 Einstellung der Warnung niedriger Kraftstoffstand



- Halten Sie auf dem Bildschirm der Warnung niedriger Kraftstoffstand die **Auswahl**taste 3 Sekunden lang gedrückt, um die Einstellung der Warnung niedriger Kraftstoffstand aufzurufen.

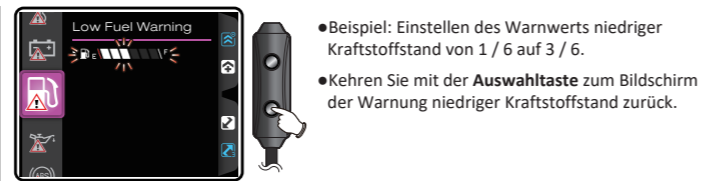

- Beispiel: Einstellen des Warnwerts niedriger Kraftstoffstand von 1 / 6 auf 3 / 6.
- Kehren Sie mit der **Auswahl**taste zum Bildschirm der Warnung niedriger Kraftstoffstand zurück.

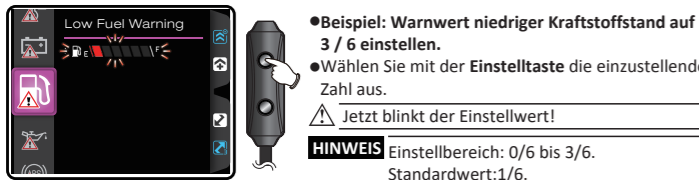

- Beispiel: Warnwert niedriger Kraftstoffstand auf 3 / 6 einstellen.
- Wählen Sie mit der **Einstell**taste die einzustellende Zahl aus.
- ⚠ Jetzt blinkt der Einstellwert!
- HINWEIS** Einstellbereich: 0/6 bis 3/6. Standardwert: 1/6.



•Bildschirm der Warnung niedriger Kraftstoffstand.

5-9 Einstellung Motorölwartung



- Halten Sie auf dem Bildschirm der Motorölwartung die **Auswahl**taste 3 Sekunden lang gedrückt, um die Einstellungen der Motorölwartung aufzurufen.

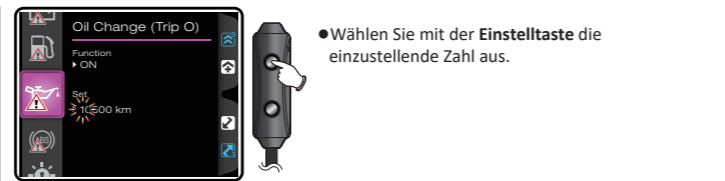

- Wählen Sie mit der **Einstell**taste die einzustellende Zahl aus.



- Drücken Sie die **Einstell**taste und wählen Sie, ob die Motorölwartungsfunktion eingeschaltet werden soll.
- Wählen Sie ON (EIN), um die Einstellung der Motorölwartung aufzurufen.
- ⚠ Jetzt blinkt der Einstellwert!
- HINWEIS** Einstellbereich: EIN (ON), AUS (OFF). Standardwert: ON (EIN)

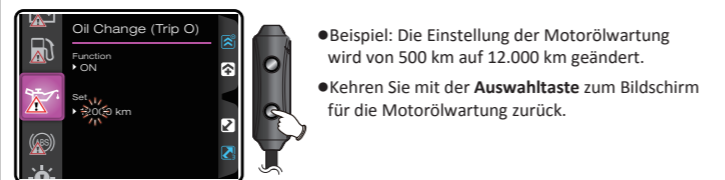

- Beispiel: Die Einstellung der Motorölwartung wird von 500 km auf 12.000 km geändert.
- Kehren Sie mit der **Auswahl**taste zum Bildschirm für die Motorölwartung zurück.

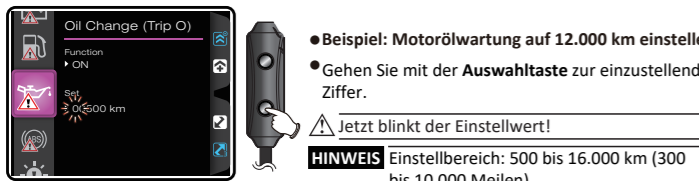

- Beispiel: Motorölwartung auf 12.000 km einstellen.
- Gehen Sie mit der **Auswahl**taste zur einzustellenden Ziffer.
- ⚠ Jetzt blinkt der Einstellwert!
- HINWEIS** Einstellbereich: 500 bis 16.000 km (300 bis 10.000 Meilen). Standardwert: 500 km (300 Meilen).



•Bildschirm für die Motorölwartung.

5-10 Einstellung der ABS-Warnung



- Halten Sie auf dem Bildschirm für die ABS-Warnung die **Auswahl**taste 3 Sekunden lang gedrückt, um die Einstellung der ABS-Warnung aufzurufen.

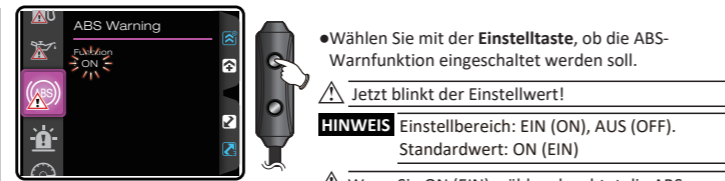

- Wählen Sie mit der **Einstell**taste, ob die ABS-Warnfunktion eingeschaltet werden soll.
- ⚠ Jetzt blinkt der Einstellwert!
- HINWEIS** Einstellbereich: EIN (ON), AUS (OFF). Standardwert: ON (EIN)

⚠ Wenn Sie ON (EIN) wählen, leuchtet die ABS-Signallampe (ABS) auf.

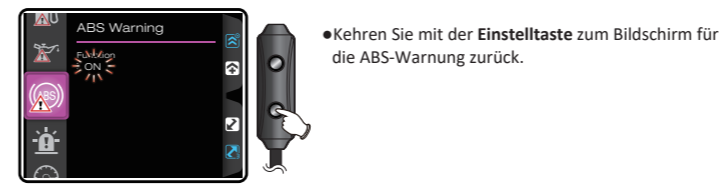

- Kehren Sie mit der **Einstell**taste zum Bildschirm für die ABS-Warnung zurück.



•Der Bildschirm für die ABS-Warnung.

5-11 Einstellung der Warnlampen

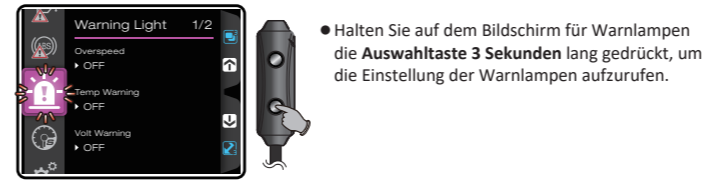

- Halten Sie auf dem Bildschirm für Warnlampen die **Auswahl**taste 3 Sekunden lang gedrückt, um die Einstellung der Warnlampen aufzurufen.

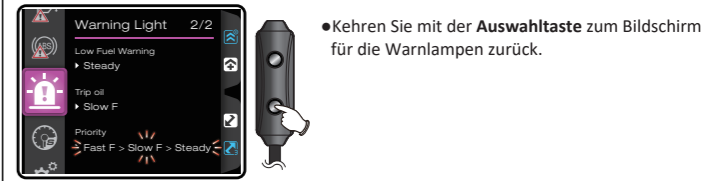

- Kehren Sie mit der **Auswahl**taste zum Bildschirm für die Warnlampen zurück.

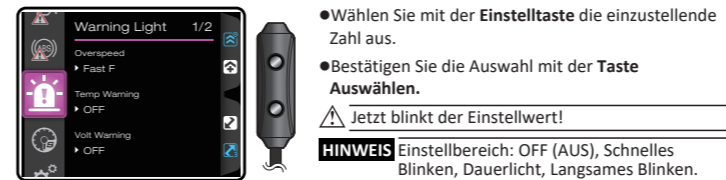

- Wählen Sie mit der **Einstell**taste die einzustellende Zahl aus.
- Bestätigen Sie die Auswahl mit der **Taste Auswählen**.
- ⚠ Jetzt blinkt der Einstellwert!



•Bildschirm für die Warnlampen.

- HINWEIS** Einstellbereich: OFF (AUS), Schnelles Blinken, Dauerlicht, Langsames Blinken. Standardwert:
1. Übergeschwindigkeit: AUS
 2. Temperaturwarnung: AUS
 3. Spannungswarnung: AUS
 4. Warnung niedriger Kraftstoffstand: AUS
 5. Ölverlust: AUS

- HINWEIS** Priorität des Einstellbereichs:
1. SB > DL > LB / 2. SB > LB > DL / 3. DL > SB > LB / 4. DL > LB > SB / 5. LB > SB > DL / 6. LB > DL > SB
- Standardwert: SB > DL > LB
- ※SB=Schnelles Blinken / S=Dauerlicht / LB=Langsames Blinken

5-12 Einstellung von Reifenumfang und Sensorpunkt

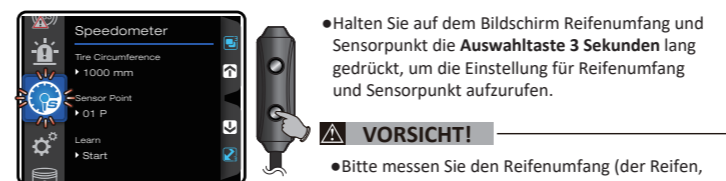

- Halten Sie auf dem Bildschirm Reifenumfang und Sensorpunkt die **Auswahl**taste 3 Sekunden lang gedrückt, um die Einstellung für Reifenumfang und Sensorpunkt aufzurufen.

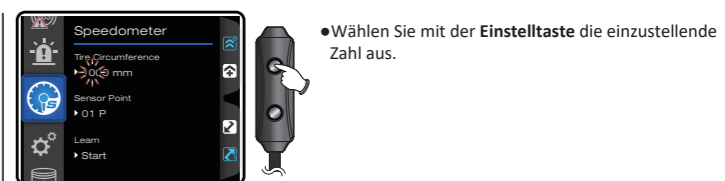

- Wählen Sie mit der **Einstell**taste die einzustellende Zahl aus.

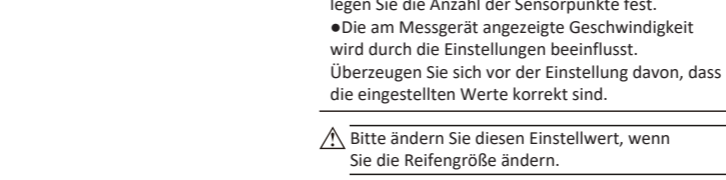

- VORSICHT!**
- Bitte messen Sie den Reifenumfang (der Reifen, an dem Sie den Sensor installieren werden) und legen Sie die Anzahl der Sensorpunkte fest.
 - Die am Messgerät angezeigte Geschwindigkeit wird durch die Einstellungen beeinflusst. Überzeugen Sie sich vor der Einstellung davon, dass die eingestellten Werte korrekt sind.
 - ⚠ Bitte ändern Sie diesen Einstellwert, wenn Sie die Reifengröße ändern.

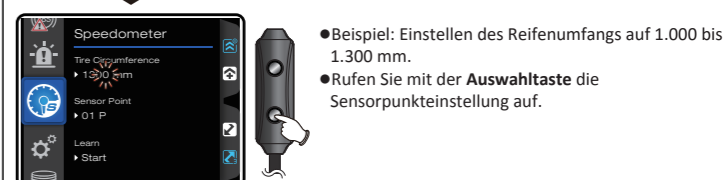

- Beispiel: Einstellen des Reifenumfangs auf 1.000 bis 1.300 mm.
- Rufen Sie mit der **Auswahl**taste die Sensorpunkteinstellung auf.

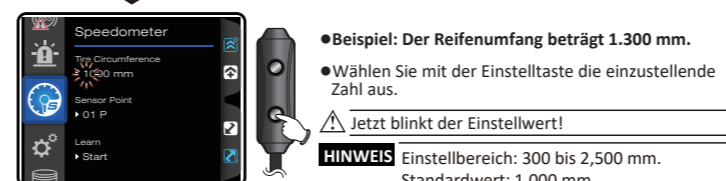

- Beispiel: Der Reifenumfang beträgt 1.300 mm.
- Wählen Sie mit der **Einstell**taste die einzustellende Zahl aus.
- ⚠ Jetzt blinkt der Einstellwert!
- HINWEIS** Einstellbereich: 300 bis 2,500 mm. Standardwert: 1.000 mm.

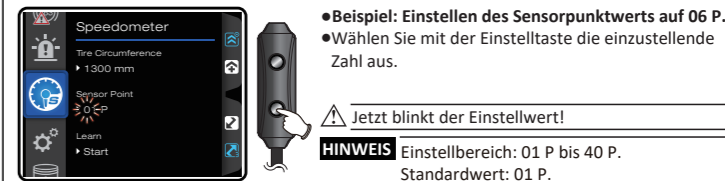

- Beispiel: Einstellen des Sensorpunktwerts auf 06 P.
- Wählen Sie mit der **Einstell**taste die einzustellende Zahl aus.
- ⚠ Jetzt blinkt der Einstellwert!
- HINWEIS** Einstellbereich: 01 P bis 40 P. Standardwert: 01 P.

P.S. Tipp!

- Sie können das Reifenventil als Start- und Endpunkt verwenden, um den Reifenumfang mit einem Maßband zu messen.

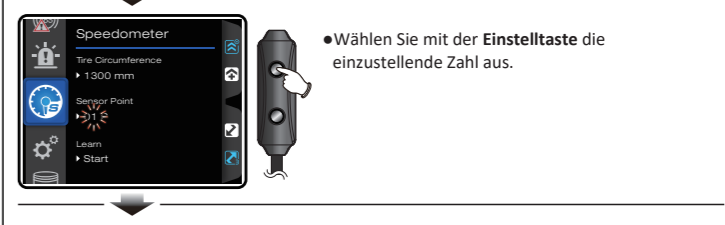

- Wählen Sie mit der **Einstell**taste die einzustellende Zahl aus.



- Beispiel: Die Einstellung des Sensorpunktwerts wird von 01 P auf 06 P geändert.
- Rufen Sie mit der **Auswahl**taste die Einstellung des Lernmodus auf.

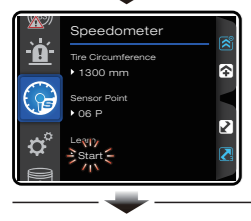

- Starten Sie mit der **Einstell**taste den Lernmodus.



- Bitte fahren Sie 1 km (1 Meile). Halten Sie nach der Ankunft die **Auswahl**taste **3 Sekunden** lang gedrückt. Schließen Sie den Lernvorgang durch Rückkehr zum Bildschirm für Reifenumfang und Sensorpunkt ab.
- Halten Sie die **Einstell**taste zum Abbrechen des Lernvorgangs drei Sekunden lang gedrückt.

HINWEIS Wenn für die Einheit Meile eingestellt ist, fahren Sie bitte 1 Meile.

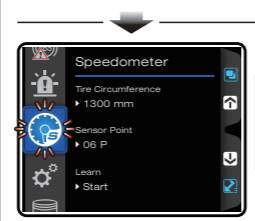

- Bildschirm für Reifenumfang und Sensorpunkt.

5-13 Gangeinstellung



- Halten Sie auf dem Gangbildschirm die Auswahl- und **Einstell**taste **3 Sekunden** lang gedrückt, um die Gangeinstellung aufzurufen.



- Beispiel: Sie möchten die Gangeinstellung auf **ON (EIN)** einstellen.
- Wählen Sie mit der **Einstell**taste die einzustellenden Optionen aus.

⚠ Jetzt blinkt der Einstellwert!

HINWEIS Einstellbereich: EIN (ON), AUS (OFF). Standardwert: ON (EIN)

HINWEIS Kehren Sie mit OFF (AUS) zum Gangbildschirm zurück.



- 1 → 2 ○ Bitte schalten Sie in den 2. Gang.
- 2 → 3 ○ Bitte schalten Sie in den 3. Gang.
- 3 → 4 ○ Bitte schalten Sie in den 4. Gang.
- 4 → 5 ○ Bitte schalten Sie in den 5. Gang.
- 5 → 6 ○ Bitte schalten Sie in den 6. Gang.



- Warten Sie nach Erreichen und Einlegen des 6. Gangs bitte einige Sekunden, um die Gang-Erlernung abzuschließen und zum Gangbildschirm zurückzukehren.



- Beispiel: Stellen Sie die Gangeinstellung auf ON (EIN).
- Rufen Sie mit der **Auswahl**taste den Bildschirm für die Gang-Erlernung auf.



- Gangbildschirm.



- Starten Sie mit der **Einstell**taste die Einstellung für die Gang-Erlernung.

HINWEIS Rufen Sie den Lernmodus auf und erlernen Sie die Gangstellung gemäß Geschwindigkeit und Drehzahl.



- In der Gang-Erlernung-Einstellung.

⚠ **VORSICHT!** Stellen Sie vor der Einstellung sicher, dass Ihr Motor auf Neutral gestellt wurde, um eine Fehlererfassung zu vermeiden.

⚠ **VORSICHT!** „Fehler“ auf dem Bildschirm deutet auf eine Fehlererfassung hin. Bitte stellen Sie die Gang-Erlernung erneut ein.

⚠ **VORSICHT!** Wenn die Gang-Erlernung nicht erforderlich ist, halten Sie die **einstell**taste **3 Sekunden** lang gedrückt, um die Gang-Erlernung abzubrechen.

- Wenn N → 1 angezeigt wird, wechseln Sie bitte zum Fahren in den 1. Gang. Wenn Gang 1 erkannt wurde, wird 1 → 2 angezeigt und schalten Sie dann in den 2. Gang.

5-14 Drehzahleingangs- und Signalimpuls

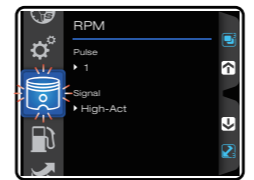

- Halten Sie auf dem Bildschirm Drehzahleingangs- und Signalimpuls die **Auswahl**taste **3 Sekunden** lang gedrückt, um die Einstellung für den Drehzahleingangs- und Signalimpuls aufzurufen.



- Beispiel: Sie möchten den Drehzahleingangsimpuls auf **2** einstellen (Viertakt, 4 Kolben).
- Wählen Sie mit der **Einstell**taste die einzustellende Zahl aus.

⚠ Jetzt blinkt der Einstellwert!

HINWEIS Einstellbereich: P-0,5, 1,0 bis 24,0. Standardwert: 1,0.

Der Einstellwert	Die korrespondierende Takt- und Kolbenzahl.	Die korrespondierende Drehzahlsignalanzahl pro Zündung.
0.5	4C-1P	2 Drehzahlsignal pro 1 Zündung.
1.0	2C-1P 4C-2P	1 Drehzahlsignal pro 1 Zündung.
2.0	2C-2P 4C-4P	1 Drehzahlsignal pro 2 Zündungen.
3.0	2C-3P 4C-6P	1 Drehzahlsignal pro 3 Zündungen.
4.0	2C-4P 4C-8P	1 Drehzahlsignal pro 4 Zündungen.
5.0	4C-10P	1 Drehzahlsignal pro 5 Zündungen.
6.0	2C-6P 4C-12P	1 Drehzahlsignal pro 6 Zündungen.

⚠ **VORSICHT!** Die meisten Viertakt-Motorräder mit nur einem Kolben zünden alle 360 Grad einmal, sodass die Einstellung die gleiche wie für Zweitakt-Motorräder und Motoren mit einem Kolben sein muss.



- Beispiel: Die Drehzahleingangsimpuls-Einstellung wird von 1,0 auf 2,0 geändert.
- Rufen Sie mit der **Auswahl**taste den Einstellbildschirm für den Signalimpuls auf.



- Beispiel: Stellen Sie den Signalimpuls auf **Low-Act** ein.
- Wählen Sie mit der **Einstell**taste die einzustellenden Optionen aus.

⚠ Jetzt blinkt der Einstellwert!

HINWEIS Einstellbereich: High-Act, Low-Act. Standardwert: High-Act.



- Beispiel: Stellen Sie den Signalimpuls von High-Act auf Low-Act ein.
- Kehren Sie mit der **Auswahl**taste zum Einstellbildschirm für Drehzahleingangs- und Signalimpuls zurück.



- Bildschirm für Drehzahleingangs- und Signalimpuls.

5-15 Widerstandseinstellung der Kraftstoffanzeige (Ω)



- Halten Sie auf dem Bildschirm Widerstand der Kraftstoffanzeige die **Auswahl**taste **3 Sekunden** lang gedrückt, um die Widerstandseinstellung der Kraftstoffanzeige aufzurufen.



- Beispiel: Wenn es sich beim Fahrzeug um eine **YAMAHA T-MAX 530** handelt, beträgt der Widerstand gemäß 5-15-1 Service-Handbuch **100 Ω**.
- Wählen Sie mit der **Einstell**taste die einzustellende Zahl aus.

⚠ Jetzt blinkt der Einstellwert!

HINWEIS Einstellbereich: 100 Ω, 250 Ω, 270 Ω, 390 Ω, 510 Ω, 1200 Ω, SW, Benutzerdefiniert, AUS. Standardwert: 100 Ω.

HINWEIS Angepasster Widerstand für den Kraftstoffstand:

- 1) Manuell – Bitte lesen Sie 5-15-2 Anweisungen zur manuellen Einstellung des Widerstands für den Kraftstoffstand.
- 2) Auto – Bitte lesen Sie 5-15-3 Anweisungen zur automatischen Einstellung des Widerstands für den Kraftstoffstand.

HINWEIS Wenn das Kabel des Kraftstoffsensors nicht eingesteckt ist, zeigt der Kraftstoffstand einen Fehler an.



- Beispiel: Einstellen des Widerstandswerts der Kraftstoffanzeige auf 100 Ω.
- Kehren Sie mit der **Auswahl**taste zum Bildschirm für den Widerstand der Tankanzeige zurück.



- Bildschirm für den Widerstand der Tankanzeige.

5-15-1 Widerstandsreferenz für Kraftstoffanzeige

Hersteller	Modell	Der Einstellwert	Hersteller	Modell	Der Einstellwert
YAMAHA	JOG 50, 100	100 Ω	SUZUKI	V 125	100 Ω
	RS100	100 Ω	KYMCO	GOING 100	510 Ω
	RSZ 100	100 Ω		JR 100	510 Ω
	SV MAX 125	100 Ω		SR G4 125	510 Ω
	CYGNUS 125	100 Ω		V-LINK GP 125	510 Ω
	CYGNUS-X 125	100 Ω		KTR 150	100 Ω
	GTR 125	100 Ω		Racing S 125,150	1200 Ω
	LC 135	100 Ω		Quannon 150	1200 Ω
	NEW LC 135	100 Ω		G5 125,150	1200 Ω
	LAGENDA 110	100 Ω		G6 150	100 Ω
	S-MAX 155	100 Ω		VJR 50,110	1200 Ω
	T-MAX 530	100 Ω			
	MIO 110	100 Ω	SYM	S-PRO 100	100 Ω
	AEROX 50	100 Ω		Wolf 125	100 Ω
	BW'S 125	100 Ω	PGO	TIGRA 125,150	700 Ω
	FORCE 155	270 Ω		X-HOT 125,150	100 Ω
HONDA	MSX/GROM 125	270 Ω		I'ME 125	100 Ω
	MONKEY 125	390 Ω		J BUBU 115	700 Ω
	WAVE 110	510 Ω		G-MAX 125	100 Ω
	GN5 110	510 Ω		G-MAX 150	700 Ω
	SH-150i	510 Ω	AEON	ELITE 250	100 Ω
	PCX 125	100 Ω		CO-IN 125	100 Ω
GILERA	RUNNER 50	100 Ω		MY 125,150	100 Ω
PEUGEOT	SPEEDFIGHT 50	100 Ω	GILERA	MINI 125	100 Ω
APRILIA	SR 50	100 Ω	PEUGEOT	HD 150	100 Ω

5-15-2 Einstellung Widerstand der Tankanzeige (manuell)

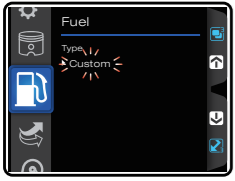

- Rufen Sie mit der **Auswahltaste** die Einstellung (manuell) für den Widerstand der Tankanzeige auf.
- Beispiel: Für die **YAMAHA T-MAX 530** ist der Kraftstofftank-Widerstand gemäß **Service-Handbuch** von niedrig zu hoch **90 - 100 Ω** (niedrigster) und **4 - 10 Ω** (höchster). Geben Sie also den Einstellwert als **10 Ω** ein.

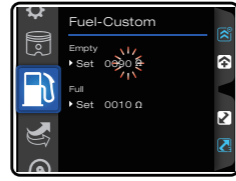

- Beispiel: Einstellen des niedrigsten Kraftstoffstand-Widerstands von **80 Ω** auf **90 Ω**.
- Drücken Sie die **Auswahltaste** **zwei Mal**, um die Einstellung für den höchsten Widerstand der Tankanzeige aufzurufen.

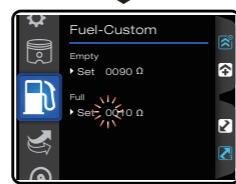

- Beispiel: Einstellung des höchsten Kraftstoffstand-Widerstands auf **10 Ω**.
- Gehen Sie mit der **Auswahltaste** zur einzustellenden Ziffer.
- Jetzt blinkt der Einstellwert!



- Wählen Sie mit der **Einstelltaste** die einzustellende Zahl aus.

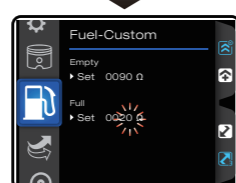

- Beispiel: Einstellen des höchsten Widerstands der Tankanzeige auf **10 Ω**.
- Keihen Sie mit der **Auswahltaste** zum Bildschirm für den Widerstand der Tankanzeige zurück.

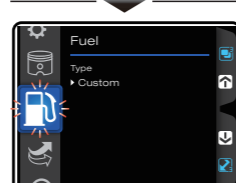

- Bildschirm für den Widerstand der Tankanzeige.

P.S.



- Sie finden Ihren Widerstandsbereich für den Kraftstoffstandsensor im Abschnitt Elektronische Komponenten im Service-Handbuch.
- Normalerweise empfehlen wir die Auswahl des nächsten Nummernsatzes des Bereichs, um sicherzustellen, dass dem Fahrer nicht der Kraftstoff ausgeht, bevor sich die Kraftstoffstandanzeige einschaltet. Beispiel: Für die **YAMAHA T-MAX** sind die Bereiche **90 - 100 Ω** und **4 - 10 Ω**. In diesem Fall empfehlen wir die Verwendung von **90 - 10 Ω** als niedrigsten und höchsten Bereich.



- Beispiel: Einstellen des niedrigsten Kraftstoffstand-Widerstands auf **90 Ω**.
- Gehen Sie mit der **Auswahltaste** zur einzustellenden Ziffer.
- Jetzt blinkt der Einstellwert!

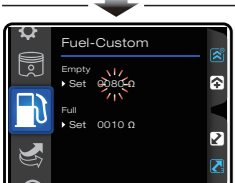

- Wählen Sie mit der **Einstelltaste** die einzustellende Zahl aus.

5-15-3 Einstellung für den Widerstand der Tankanzeige (Automatische Erkennung)

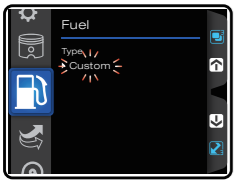

- Rufen Sie mit der **Auswahltaste** die Einstellung (Automatische Erkennung) für den Widerstand der Tankanzeige auf.
- VORSICHT!**
- Stellen Sie vor der Erfassung sicher, dass Ihr aktueller Kraftstoffstand in der niedrigsten Stellung ist, die Sie einstellen möchten.
- Halten Sie das Fahrzeug einige Sekunden lang an, damit die Kraftstoffoberfläche zum Stillstand kommen kann, dann starten Sie die Erfassung des Widerstands.

P.S.



Die höchste Stellung

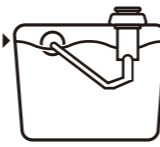

- Bei der **YAMAHA T-MAX 530** wird beispielsweise ein Widerstand von ca. **10 Ω** erfasst, wenn der Schwimmer auf der Kraftstoffoberfläche in der höchsten Stellung ist. Drücken Sie dann die **Einstelltaste**.

P.S.



Die niedrigste Stellung



- Bei der **YAMAHA T-MAX 530** wird beispielsweise ein Widerstand von ca. **90 Ω** erfasst, wenn der Schwimmer auf der Kraftstoffoberfläche in der niedrigsten Stellung ist. Drücken Sie dann die **Einstelltaste**.

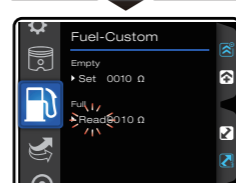

- Beispiel: Die automatische Erfassung des höchsten Kraftstoffstand-Widerstandswerts ergab **10 Ω**.
- Keihen Sie mit der **Auswahltaste** zum Bildschirm für den Widerstand der Tankanzeige zurück.



- Bildschirm für den Widerstand der Tankanzeige.

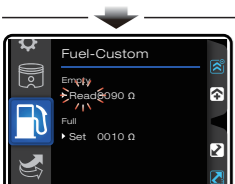

- Beispiel: Die automatische Erfassung des niedrigsten Kraftstoffstand-Widerstandswerts ergab **90 Ω**.
- Drücken Sie die **Auswahltaste** **5 Mal**, um den Bildschirm zur automatischen Erfassung des niedrigsten Widerstands des Kraftstoffstands aufzurufen.

5-16 Einstellung des Luft-Kraftstoff-Verhältnisses

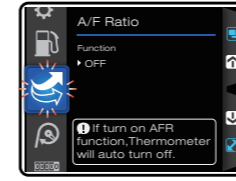

- Halten Sie auf dem Bildschirm Luft-Kraftstoff-Verhältnis die **Auswahl** **3 Sekunden** lang gedrückt, um die Einstellung des Luft-Kraftstoff-Verhältnisses aufzurufen.
- HINWEIS** Um die Funktion des Luft/Kraftstoff-Verhältnisses zu nutzen, müssen Sie entsprechendes Zubehör und die entsprechende Verkabelung installieren.



- Keihen Sie mit der **Auswahltaste** zum Bildschirm für das Luft-Kraftstoff-Verhältnis zurück.

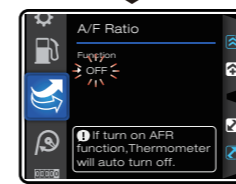

- Wählen Sie mit der **Einstelltaste**, ob die Luft-Kraftstoff-Verhältnis- Warnfunktion eingeschaltet werden soll.
- Jetzt blinkt der Einstellwert!
- HINWEIS** Einstellbereich: EIN (ON), AUS (OFF). Standardwert: AUS (OFF)
- Wenn die Luft-Kraftstoff-Verhältnis-Funktion eingeschaltet wird, schaltet sich das Thermometer automatisch ab.



- Bildschirm für das Luft/Kraftstoff-Verhältnis.

5-17 Leistungstestereinstellung



- Halten Sie auf dem Leistungstest-Bildschirm die **Auswahltaste** **3 Sekunden** lang gedrückt, um die Leistungstestereinstellung aufzurufen.

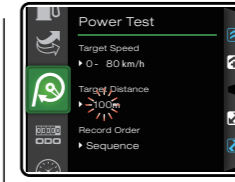

- Beispiel: Einstellen des Wertes der Zielstrecke auf **50 bis 100 m**.
- Rufen Sie mit der **Auswahltaste** die Einstellung der Messungsreihenfolge auf.

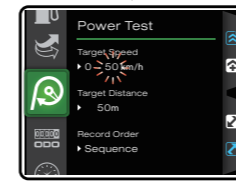

- Beispiel: Einstellen des Werts der Zielgeschwindigkeit auf **110 km/h**.
- Wählen Sie mit der **Einstelltaste** die einzustellende Zahl aus.
- Jetzt blinkt der Einstellwert!
- HINWEIS** Einstellbereich: 30 bis 360 km/h (20 bis 225 MPH) Standardwert: 50 km/h (30 MPH)



- Beispiel: Einstellen der Messungsreihenfolge auf **Beste**.
- Wählen Sie mit der **Einstelltaste** die einzustellenden Optionen aus.
- Jetzt blinkt der Einstellwert!
- HINWEIS** Einstellbereich: Abfolge, Beste Standardwert: Abfolge

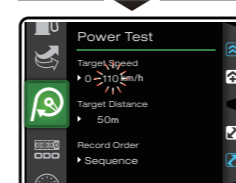

- Beispiel: Wert der Zielgeschwindigkeit von **50 km/h** auf **110 km/h** ändern.
- Rufen Sie mit der **Auswahltaste** die Einstellung der Zielstrecke auf.

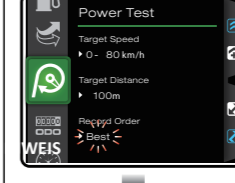

- Beispiel: Einstellen der Messungsreihenfolge von Abfolge auf **Beste**.
- Keihen Sie mit der **Auswahltaste** zum Leistungstest-Bildschirm zurück.

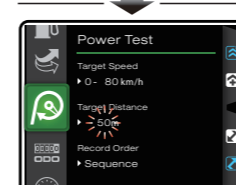

- Beispiel: Einstellen des Werts der Zielstrecke auf **100 m**.
- Wählen Sie mit der **Einstelltaste** die einzustellende Zahl aus.
- Jetzt blinkt der Einstellwert!
- HINWEIS** Einstellbereich: 50 bis 1.500 m (1/32 bis 30/32 Meilen) Standardwert: 50 m (1/32 Meile)

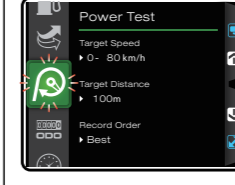

- Leistungstest-Bildschirm.

5-18 Interne und externe Kilometerzähler-Einstellung



- Halten Sie im Bildschirm für den internen und externen Kilometerzähler die Auswahltaste 3 Sekunden lang gedrückt, um die Einstellung des externen Kilometerzählers aufzurufen.
- ⚠ Sie können den internen Kilometerzähler nicht anpassen und löschen.
- HINWEIS** Anzeigebereich: 0 bis 999.999 km (Meilen)



- Beispiel: Einstellen des Gesamtstreckenwerts von 10.000 bis 12.500 km.
- Kehren Sie mit der Auswahltaste zum Bildschirm des internen und externen Kilometerzählers zurück.



- Beispiel: Einstellen des externen Gesamtstreckenwerts auf 12.500 km
- Gehen Sie mit der Auswahltaste zur einzustellenden Ziffer.
- ⚠ Jetzt blinkt der Einstellwert!
- HINWEIS** Reihenfolge des Cursors: hunderttausend → zehntausend → tausend → hundert → zehn → Einer.
- HINWEIS** Einstellbereich: 0 bis 999.999 km (Meilen)

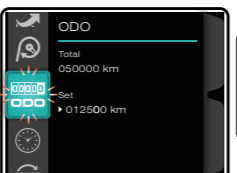

- Interner und externer Kilometerzähler-Bildschirm.



- Wählen Sie mit der Einstelltaste die einzustellende Zahl aus.

6 Fehlersuche

Die folgenden Situationen zeigen keine Fehlfunktion des Messgeräts an. Bitte überprüfen Sie folgende Punkte, bevor Sie das Gerät zur Reparatur bringen.

Störung	Prüfpunkt	Störung	Prüfpunkt
Das Messgerät funktioniert nicht, wenn der Strom eingeschaltet ist.	<ul style="list-style-type: none"> • Das Messgerät wird nicht mit Strom versorgt. → Bitte stellen Sie sicher, dass die Verkabelung korrekt ist. Verkabelung und Sicherung sind nicht unterbrochen. → Die Batterie ist zu schwach, um die erforderliche Stromversorgung (12 V DC) zu gewährleisten. 	Das Luft/Kraftstoff-Verhältnis wird nicht angezeigt oder es liegt ein Anzeigefehler vor.	<ul style="list-style-type: none"> • Überprüfen Sie die Einstellung. → Beziehen Sie sich auf das Handbuch: 5-16 Einstellung des Luft-Kraftstoff-Verhältnisses.
Das Instrument zeigt fehlerhafte Informationen.	<ul style="list-style-type: none"> • Überprüfen Sie die Spannung Ihrer Batterie und stellen Sie sicher, dass sie über 12 V DC liegt. 	Das Kraftstoff-Messgerät zeigt nicht an oder es liegt ein Anzeigefehler vor.	<ul style="list-style-type: none"> • Überprüfen Sie Ihren Kraftstofftank. • Möglicherweise ist die Verbindung des Kabelbaums schlecht. → Bitte stellen Sie sicher, dass die Kabel korrekt angeschlossen wurden. • Überprüfen Sie die Einstellung. → Überprüfen Sie im Einstellmenü, ob die Kraftstoff-Einstellungen korrekt sind.
Der Geschwindigkeitsmesser zeigt nicht an oder es liegt ein Anzeigefehler vor.	<ul style="list-style-type: none"> • Möglicherweise ist der Anschluss des Geschwindigkeitssensors schlecht. → Bitte prüfen Sie, ob die Verkabelung des Geschwindigkeitssensors korrekt angeschlossen ist. • Überprüfen Sie die Einstellung. → Beziehen Sie sich auf das Handbuch: 5-12 Einstellung von Reifenumfang und Sensorpunkt. 	Die Uhr zeigt falsch an.	<ul style="list-style-type: none"> • Überprüfen Sie die Einstellung. → Überprüfen Sie im Einstellmenü, ob die Uhrzeiteinstellungen korrekt sind. • Möglicherweise wurden die Stromkabel vertauscht. → Bitte prüfen Sie, ob das positive Kabel (rot) mit der Batterie (12 V DC) und das positive Kabel des Hauptschalters (braun) mit dem Hauptschalter (12 V DC) verbunden sind.
Der Drehzahlmesser zeigt nicht an oder es liegt ein Anzeigefehler vor.	<ul style="list-style-type: none"> • Stellen Sie sicher, dass die Verkabelung des Drehzahlmessers korrekt angeschlossen wurde. → Überprüfen Sie, ob die Verkabelung des Drehzahlsensors korrekt angeschlossen wurde. • Bitte prüfen Sie, ob die Zündkerze vom „R“-Typ ist oder nicht. Wenn nicht, ersetzen Sie die Zündkerze durch eine Zündkerze vom „R“-Typ. • Überprüfen Sie die Einstellung. → Bitte beziehen Sie sich auf das Handbuch: 5-14 Einstellung des Drehzahleingangs- und Signalimpulses. 	Das Messgerät zeigt nichts an.	<ul style="list-style-type: none"> • Möglicherweise ist die Verbindung des Kabelbaums schlecht. → Bitte stellen Sie sicher, dass die Kabel korrekt angeschlossen wurden.
Das Thermometer zeigt nicht an oder es liegt ein Anzeigefehler vor.	<ul style="list-style-type: none"> • Stellen Sie sicher, dass das Thermometerkabel korrekt angeschlossen wurde. → Überprüfen Sie, ob das Thermometerkabel korrekt angeschlossen wurde. • Überprüfen Sie die Einstellung. → Bitte beziehen Sie sich auf das Handbuch: 5-6 Einstellung der Überhitzungswarnung 		

※ Bitte wenden Sie sich an Ihren örtlichen Händler oder an uns, wenn Sie ein Problem mit den oben genannten Schritten nicht lösen können.