



OGRZEWANE MANETKI Z WBUDOWANYM 3-POZIOMOWYM PRZEŁĄCZNIKIEM TEMPERATURY DLA MOTOCYKLI HARLEY-DAVIDSON

1. OSTRZEŻENIA

A: Ogólne

- Zaprojektowane dla zasilania DC12V, NIE będą działać z DC6V.
- Słaby akumulator NIE zapewni wystarczającej ilości prądu do prawidłowego działania.
- Nie tnij, nie zginaj, nie skręcaj ani nie uderzaj w manetki.

B: Instalacja

- NIE podłączaj do przewodu, który łączy się z ECU.
- NIE podłączaj do przewodu łączącego immobilizer.
- NIE podłączaj do przewodu, który łączy się z reflektorem / migaczem / klaksonem.
- NIE podłączaj bezpośrednio do akumulatora.
- NIE przecinaj żadnych przewodów podłączeniowych.

C: Obsługa

- NIE trzymaj manetek gołymi rękami podczas pracy.
- Należy zawsze nosić rękawice motocyklowe.
- Aby oszczędzać baterię, korzystaj z podgrzewanych manetek tylko wtedy, gdy silnik pracuje.

2. KOMPONENTY

#	OPIS	Ilość	#	OPIS	Ilość
①	Manetka lewa	1	⑤	Łącznik izolowany	2
②	Manetka prawa	1	⑥	Opaski kablowe	2
③	Rolgaz (obsługujący ciągną A i B)	1	⑦	Okablowanie z zabezpieczeniem	1
④	Rolgaz (do systemów elektronicznych)	1	⑧	Instrukcja obsługi	1

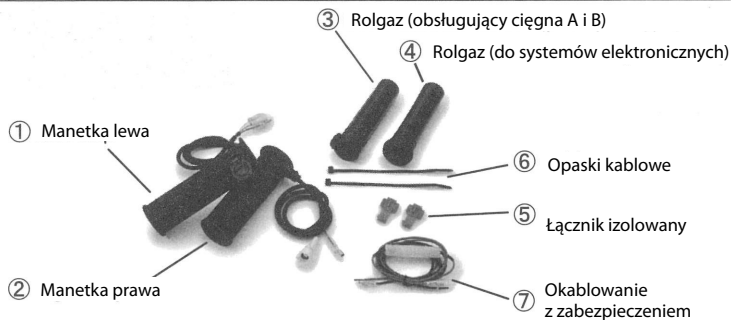

3. SCHEMAT OKABLOWANIA

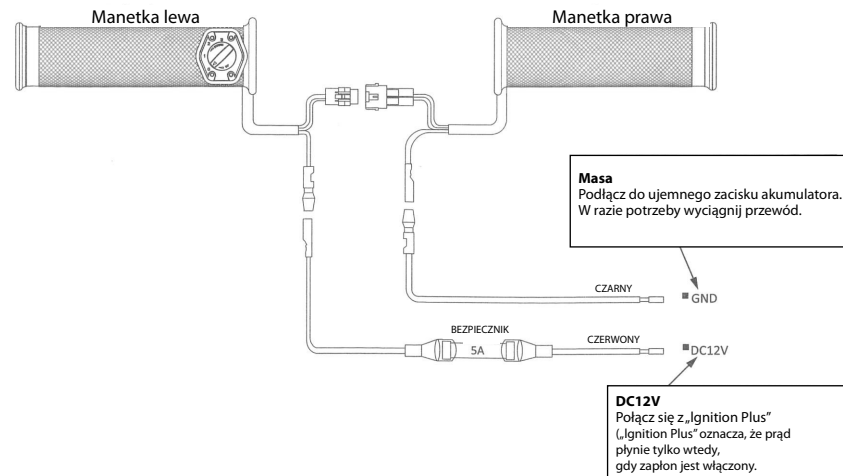

4. INSTALACJA

Przed zainstalowaniem podgrzewanych manetek zaleca się sprawdzenie, czy działają one prawidłowo.

Następnie zdecydуй, który z dwóch typów rolgazów, dołączonych do zestawu, zamierzasz zainstalować. Aby przeprowadzić kontrolę przed instalacją, usuń żebra antypoślizgowe na rolgazie zeszkrobując je za pomocą noża, oraz wsuń rolgaz na prawą manetkę. Podłącz łącznik lewej i prawej manetki. Przymocuj CZERWONY przewód do „+” akumulatora pojazdu, a CZARNY przewód do „-”. Odczekaj 1-2 minuty, aż wyczujesz, że manetki są wyraźnie ciepłe i działają prawidłowo.

W razie wątpliwości co do funkcjonalności którejkolwiek z manetek, przed instalacją skontaktuj się ze sprzedawcą.

1. Odłącz ujemną klemę od akumulatora pojazdu, po czym zabezpiecz go używając taśmy izolacyjnej.
2. Usuń istniejące manetki kierownicy oraz rolgaz na prawej manetce.
3. Usuń wszelkie pozostałości kleju na kierownicy
4. Odtłuścić i wyczyścić wnętrze ogrzewanych manetek, a także powierzchnię kierownicy.
5. Znajdź odpowiednie przewody w motocyklu a następnie podłącz je do przewodów zasilających manetki.



1 Podłącz czerwony przewód do okablowania DC12V za pomocą dołączonego łącznika izolowanego.

Wskazówki dotyczące okablowania DC12V:

Zalecamy podłączenie manetek do zasilania „Ignition Plus” wychodzącego bezpośrednio ze stacyjki.

- Użyj woltomierza, aby znaleźć przewód „Ignition Plus” w motocyklu.
- Ten przewód może być zbyt gruby, aby połączyć go za pomocą dołączonego łącznika izolowanego. W takim przypadku podążaj za przewodem, aż znajdziesz odpowiednią grubość przewodu do połączenia.

UWAGA

NIE podłączaj bezpośrednio do akumulatora.

NIE przecinaj żadnych przewodów połączeniowych.

NIE podłączaj do przewodu, który łączy się z immobilizerem.

NIE podłączaj do przewodu, który łączy się z reflektorem / kierunkowskazem / klaksonem.

NIE podłączaj do przewodu łączącego się z ECU.

Niektóre pojazdy z wtryskiem paliwa kontrolują maksymalny prąd w niektórych obwodach.

Pamiętaj, aby podłączyć czerwony przewód z manetek do obwodu, gdzie nie ma takiego ograniczenia.

W razie wątpliwości skonsultuj się ze sprzedawcą.

2 Podłącz czarny przewód manetek do masy pojazdu.

Wskazówki dotyczące podłączenia do masy:

Zalecamy podłączyć czarny przewód do „-” akumulatora.

Jeśli chcesz, możesz podłączyć go także do ramy, jednak upewnij się że połączenie będzie miało dobry

6. Wsuń lewą manetkę na kierownicę, a prawą na rolgaz.

Przymocuj je za pomocą kleju odpornego na ciepło (zaleca się ciekły dwuskładnikowy).

* Jeśli napotkasz trudności z wsunięciem manetek, podgrzej je i spróbuj ponownie.

Nie zginaj, nie skręcaj i nie uderzaj manetki.

* Jeśli dopasowanie jest luźne ze względu na przestrzeń między manetką a kierownicą, owiń taśmę teflonową wokół kierownicy.

Po zainstalowaniu prawej manetki upewnij się, że przewód zasilający nie zakłóca ruchu przyspieszenia. Pominięcie tej procedury może spowodować poważne obrażenia podczas jazdy.

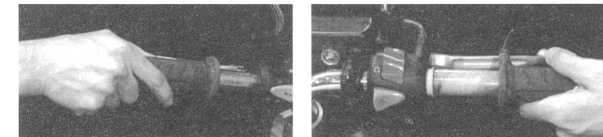

Jeżeli manetki są zbyt długie, można je przyciąć wg poniższego rysunku. Uważaj aby nie przyciąć, znajdującego się w środku, tworzywa grzejącego.

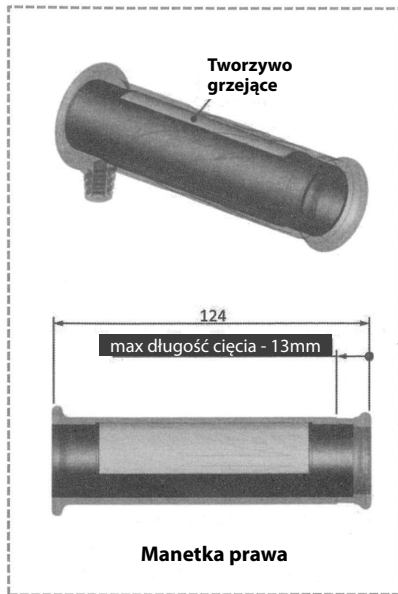
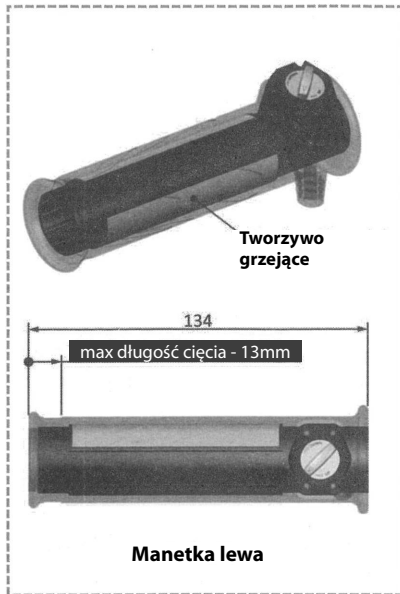

7. Patrz schemat elektryczny pkt 3,

Odpowiednio podłącz pozostałe przewody za pomocą łączników izolowanych.

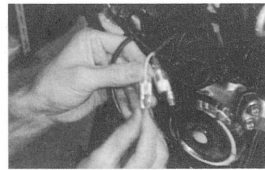

8. Po zakończeniu instalacji przesun kierownicę w lewo i w prawo, aby upewnić się, że nic nie przeszkadza w kierowaniu.
9. Ponownie podłącz ujemną klemę do akumulatora pojazdu i mocno go dokręć.