

BIDÓN 10L.APIL N NATURAL B/60

Cód. Enplast:
10N60NAT32

Capacidad:	Nominal: 10 Litros A rebosar: 11 Litros
Peso:	500 grs. +/-5%
Color:	Natural
Mat. Prima:	Polietileno de alto peso molecular Densidad 0,950 - 0,958
Dimensiones:	Alto: 311 mm Ancho: 228 mm Grueso: 190 mm Ø Int Boca: 48 mm
Tapón:	Ø 60 Distintos modelos y colores disponibles.

HOMOLOGACIÓN 3H1/X1.7/250/E/J-1296 J-1348/ENPLAST

DESCRIPCIÓN

Este envase está diseñado y homologado para el transporte de mercancías peligrosas.

Apto para uso alimentario según demanda.
Registro Sanitario N°: 39.00002843/M

Diseñado para uso industrial, con el adecuado reparto de material para conseguir la máxima resistencia.
 Resistencia compresión: A 20 mm de deformación 125 kg.
 Apilado recomendado: 2 alturas

Embalaje

175 Uds/palet
 7 planos
 25 Uds/plano
 1000x1200x2400 aprox. Enfardado.

Nota:

En base a nuestra experiencia y estudios realizados, ofrecemos asesoramiento y recomendación de uso de nuestros envases. Sin embargo, para la utilización final es responsabilidad exclusiva del cliente, asegurarse que el envase es el adecuado en función de las materias a envasar.
 Para ello debe efectuar las comprobaciones y ensayos que requiera, con el fin de determinar la idoneidad del envase y que cumple sus necesidades específicas.

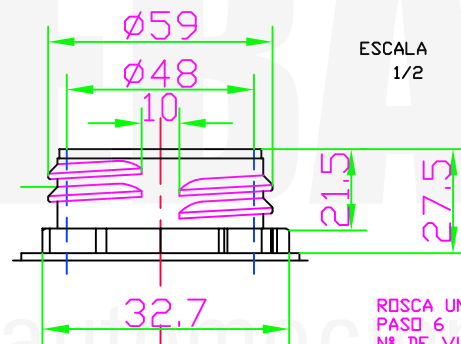
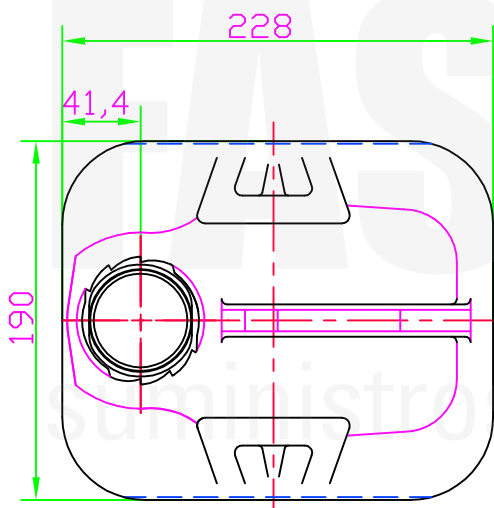
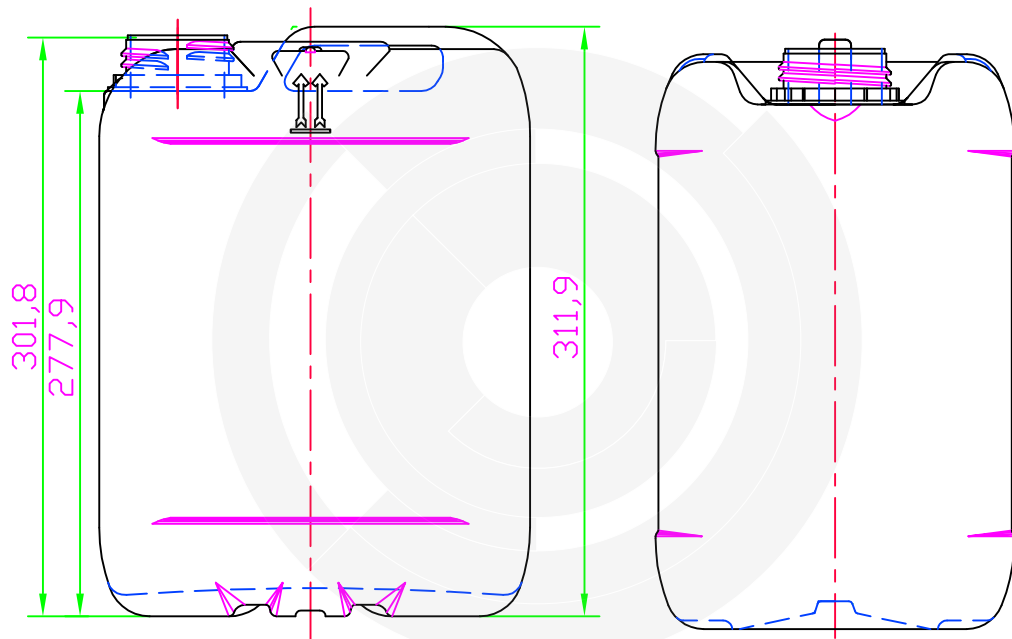

ESCALA
1/2

RDSCA UNA ENTRADA
PASO 6
Nº DE VUELTAS 2

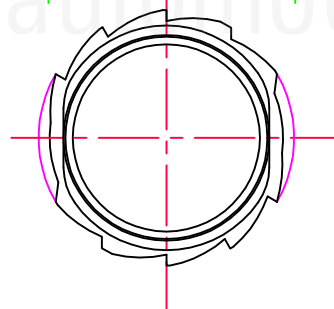

Escala: 1/4